

SANGEAN

FM-RDS / AM / CD MP3 / SD
CARD + USB MP3 / WMA
PLAYBACK DIGITAL
STEREO RECEIVER

RADIO REVEIL RECEPTEUR
STEREO FM-RDS / AM / CD
MP3 AVEC LECTURE DE
CARTES MEM. SD + USB MP3 /
WMA



FM-RDS / AM / CD MP3 / SD
CARD + USB MP3 / WMA
PLAYBACK RECEPTOR
ESTÉREO DIGITAL

FM-RDS / AM / CD MP3 / SD
KAART + USB MP3 / WMA
AFSPEELBARE DIGITALE
STEREO ONTVANGER

DIGITALE STEREO-
EMPFANGSANLAGE
UKW-RDS / AM / MP3-CD /
SD-KARTEN + USB MP3 / WMA



WARNING:
TO PREVENT FIRE OR ELECTRIC SHOCK HAZARD, DO
NOT EXPOSE THIS PRODUCT TO RAIN OR MOISTURE.

 THE LIGHTNING FLASH AND ARROW, HEAD WITHIN THE TRIANGLE IS A WARNING SIGN ALERTING YOU OF "DANGEROUS VOLTAGE" INSIDE THE RADIO.	CAUTION RISK OF ELECTRIC SHOCK DO NOT OPEN CAUTION: TO REDUCE THE RISK OF ELECTRIC SHOCK, DO NOT REMOVE THE BACK, NO USER SERVICEABLE PARTS INSIDE. REFER SERVICING TO QUALIFIED SERVICE PERSONNEL.	 THE EXCLAMATION POINT WITHIN THE TRIANGLE IS A WARNING SIGN ALERTING YOU OF IMPORTANT INSTRUCTIONS ACCOMPANYING THIS RADIO.
---	---	---

381QL01A-A 

Operating instruction	GB
Mode d'emploi	F
Instruccions de manejo	E
Gebruiksaanwijzing	NL
Bedienungsanleitung	D

WR-3

Important safety instructions

1. Read and understand all safety and operating instructions before the radio is operated.
2. Retain instruction: The safety and operating instructions should be retained for future reference.
3. Heed warnings. All warnings on the appliance and operating instructions should be followed.
4. Follow all operations and use instructions.
5. Water and moisture: The appliance should not be used near water. Do not use near a bathtub, washbowl, laundry tub, kitchen sink, wet basement, swimming pool, etc.
6. Unplug the radio from the AC power outlet before cleaning. Use only a damp cloth for cleaning the exterior of the radio.
7. Do not place the radio on an unstable cart, stand, bracket or table. The radio may fall, causing serious personal injury and damage to the radio.
8. Ventilation: This radio should be situated so that its location or position does not interfere with its proper ventilation. For example, the radio should not be used on a bed, sofa, rug or other soft surfaces that may block the ventilation openings. It should not be placed in a built-in situation like a cabinet that may reduce air flow through the ventilation openings.
9. Power sources: The radio should be operated only from the type of power source indicated on the marking label. If you are not sure of the type of power supply to your home, consult your radio dealer or power company.

10. Power cords: The power cord should be positioned so it is not walked on, pinched, or items placed on top of it. Pay particular attention to cords at plugs, convenience receptacles, and the point where they exit from the unit. Unplug the power cord by gripping the power plug, not the cord. Operate the radio using only the current type of power source indicated. If you are not sure of the type of power supply to your home, consult your dealer or local power company.
11. Do not overload wall outlets or extension cords. This can result in a risk of fire or electrical shock. Never insert objects of any kind into the radio through opening. The objects may touch dangerous voltage points or short out parts. This could cause a fire or electrical shock.
12. If the radio is left attended and unused for long periods of time, unplug it from the wall outlet. This will prevent damage caused by lightning or power line surges.
13. If the radio is left unattended and unused for a long period of time, remove the batteries. The batteries may leak and damage furniture of your radio.
14. Do not attempt to service the receiver yourself. Removing the cover may expose you to dangerous voltage, and will void the warranty. Refer all servicing to authorized service personnel.
15. Object and Liquid Entry-Never push objects of any kind into this radio through opening as they may touch dangerous voltage points or short-out parts that could result in a fire or electric shock. Never spill liquid of any kind of product.
16. The appliance should be serviced by qualified service personnel when:
 - A. The power supply cord or the plug has been damaged.
 - B. Objects have fallen or liquid had been spilled into the radio.
 - C. The radio has been exposed to rain or water.
 - D. The radio does not appear to operate normally or exhibits a marked change in performance.
 - E. The radio has been dropped, or the enclosure damaged.

GB

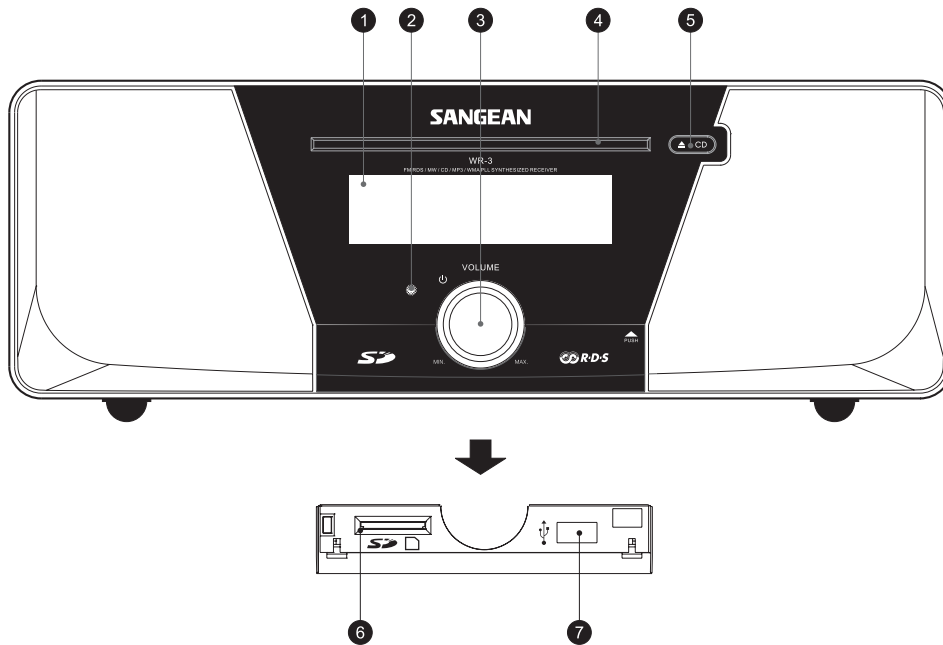

Controls

- ① LCD display
- ② Remote control sensor
- ③ On/Off/Volume control knob
- ④ CD slot
- ⑤ CD Eject button
- ⑥ SD card slot
- ⑦ USB device slot

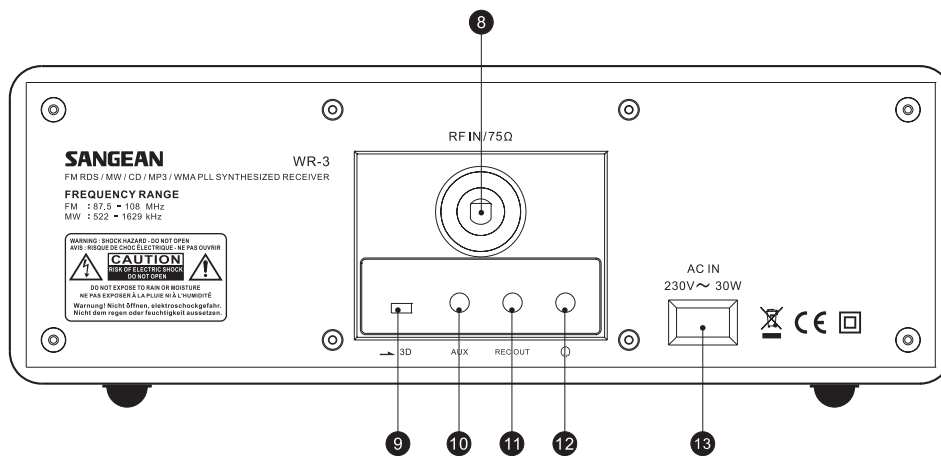

- ⑧ Telescopic antenna
- ⑨ 3D Sound switch
- ⑩ Auxiliary in socket
- ⑪ Record Out (Line Out) socket
- ⑫ Headphone socket
- ⑬ Mains input socket

GB

Remote control

- ① On/Off button
- ② PLAY MODE button
- ③ SLEEP button
- ④ MUTE button
- ⑤ VOLUME UP and Down buttons
- ⑥ 0/10 button
- ⑦ EQUALIZER button
- ⑧ TIME SET UP and DOWN buttons
- ⑨ Alarm ON/OFF button
- ⑩ ALARM SET button
- ⑪ SNOOZE button
- ⑫ MODE button
- ⑬ SEARCH button
- ⑭ CT (auto clock time) button
- ⑮ TUNE/MP3 UP button
- ⑯ TUNE/MP3 DOWN button
- ⑰ SEEK/TRACK DOWN button
- ⑱ SEEK/TRACK UP button
- ⑲ PAUSE/PLAY button
- ⑳ STOP button
- ㉑ KEYPAD buttons
- ㉒ MEMORY button
- ㉓ AUX/SD/USB button
- ㉔ Radio button
- ㉕ ST/MO button
- ㉖ CD button

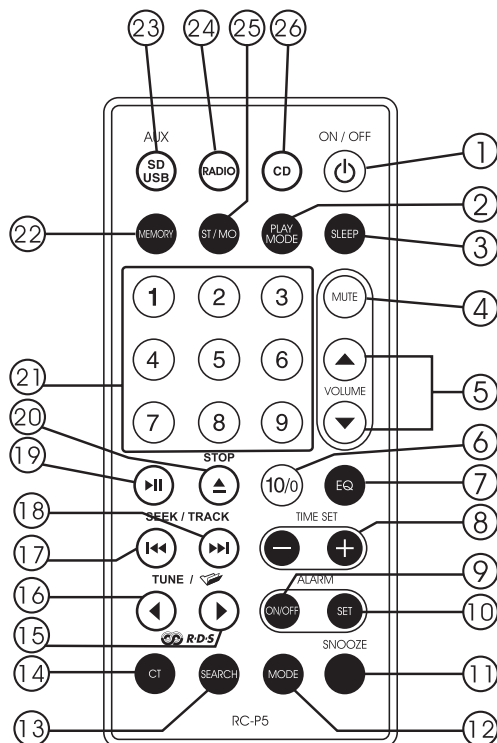

Remote battery replacement

1. Pull and hold the tab of the battery tray in the direction shown.
And slide the holder out.
2. Remove battery from holder.
3. Replace battery (CR2025 or equivalent) ensuring that the positive side of the battery faces you with holder positioned as shown.
4. Put the battery holder back into the remote control.

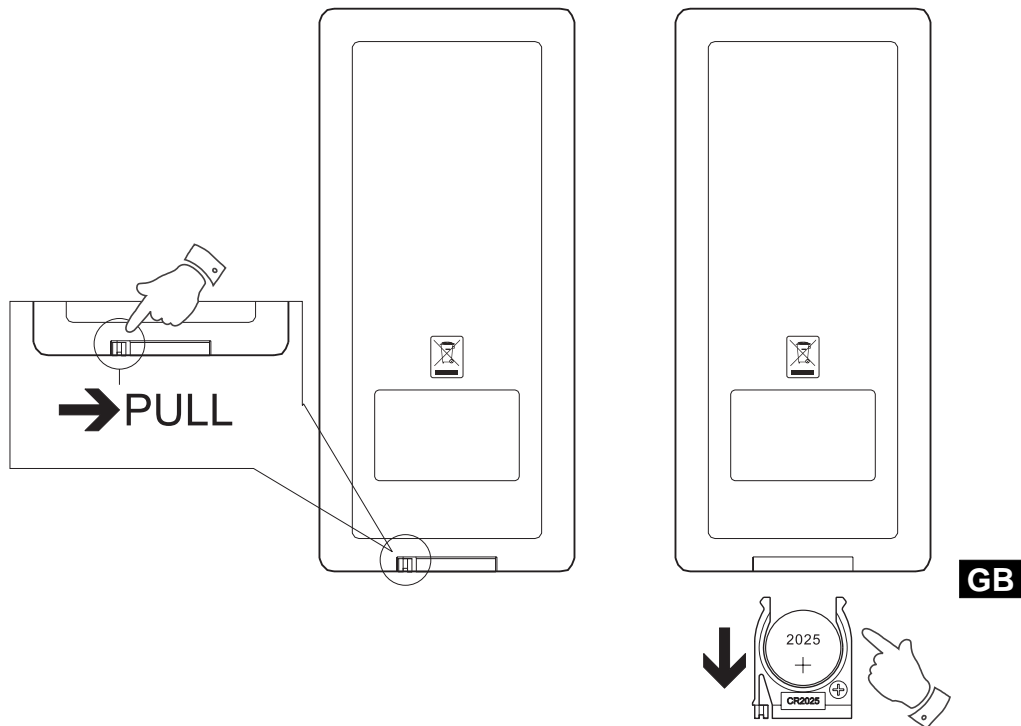



Clock setting

You will need to set the clock before the alarm function can be set.

1. Press and hold the TIME SET button (either UP or Down), until the minute digits on the display flash, then release the button.
 2. When the minute digits are still flashing, press the TIME SET UP or DOWN button  to the desired time is set.
- * Press TIME SET button once for 1 minute, press and hold to make the adjustment run faster to change the hour digits.
3. Without touching the buttons for 7 seconds, the time will be set and the time digits will stop flashing.

Radio Operation

FM/MW (AM) operation

1. Switch on your radio by pressing the On/Off button on the remote control or by pressing the Control knob on the radio.
 2. Press and release the RADIO button until "FM" or "MW" (AM) shows on the display and the radio will enter the FM or MW (AM) mode.
 3. Press the SEEK UP or DOWN button  and the radio will scan for the next active frequency. Or, press the TUNE UP or DOWN button  to select a higher or lower a step of frequency, until the active frequency is found.
- * 1 FM step = 50 kHz or 100 kHz
1 MW (AM) step = 9 kHz or 10 kHz
4. Adjust the Volume by pressing VOLUME UP or DOWN button on the remote control, or by rotating the control knob on the radio.
 5. Adjust 3D Sound switch to the required settings.
(on the back panel)
 6. To switch off your radio press the On/Off button.

Volume control

Press VOLUME UP/Down  or rotate the Control knob on the radio. There are 40 levels of volume.

Presetting stations

There are 10 memory presets on each of the MW and FM wavebands.

1. Press the On/Off button to switch on your radio.
2. Tune to the station you would like to preset (tune as previously described).
3. Press MEMORY button . "MEM" will be shown on the display.
4. Press the required Preset button (1 to 10).
5. Press MEMORY button again and the preset will be stored, and "MEM" will disappear from the display.
6. Repeat this procedure for the remaining presets.
7. Stations stored in preset memories may be overwritten.

Recalling a preset station

1. When the radio is on, select FM or MW (AM) by pressing the RADIO button.
2. Press the required Preset button (1-10), your radio will tune to the station stored in preset memory.

GB

FM RDS

The Radio Data System (RDS) is a system in which inaudible digital information in addition to the normal FM radio program is transmitted. Under FM band, it provides functions such as Clock Time, Music Type Search and Information Mode:

* The information display is only available when the station provides R.D.S service.

Clock Time:

Press the R.D.S CT button  and the display will show the time.

Music Type:

1. Press the R.D.S SEARCH button repeatedly until the display shows the type of radio stations you would like to search.
2. Then press the SEEK UP/Down  to search for radio stations of selected type.
3. If there is no station for the selected type, the display will show "No MATCH" for 2 second.

Information Mode:

Press R.D.S MODE button to cycle through the various modes.

The order of the modes is

Frequency → PS → PTY → RT → Frequency



1. Frequency: Displays frequency of the station.
2. PS: Program Service- Displays name of station.
3. PTY: Program Type- Displays the program type.
4. RT: Radio Text- Displays radio text messages such as news items etc.

FM Stereo/Mono mode

1. When FM signal is weak, some hiss may be audible. To reduce the hiss, press the ST/MO button until the display shows "Mono". Your radio will switch to mono mode.
 2. To return to stereo mode press the ST/MO button  until the display shows "Stereo". Your radio will switch to stereo mode.
- * Under the mono mode, when the frequency is changed, it will automatically switch back to the stereo mode.

CD/MP3/SD card/USB device operation

CD operation

1. Press the CD button until "CD" shows on the display and the unit will enter the CD mode.
2. Insert an audio CD. The display will show "loading" and then "reading" and the CD will be played.
3. Adjust the Volume and 3D Sound switch (on the back panel) to the required settings.
4. Play/stop/eject CD:
 - a. Press the PAUSE/PLAY button  to pause the CD playing; Press the PAUSE/PLAY button again to resume the CD playing.
 - b. To stop the CD, press the STOP button . The total number of the CD tracks will be shown.
 - c. To take out the CD, either press the CD EJECT button on the Radio, or double press the STOP button of the remote control. The display will show "NO DISK".

GB

5. Track selecting:

- a. While the CD is playing, press SEEK/TRACK button  to change to the desired track, the track number will appear on the display.
- b. Or, you can input numbers to the desired track.
- c. You can also select the track when the CD is stopped.

6. Fast forward/rewind:

- a. While the CD is playing, press and hold the SEEK/TRACK button .
- b. Release the button when the desired part of the track is reached.

7. Play mode:

There are 5 modes of CD playing order. While the CD is playing, press the PLAY MODE button  repeatedly, and the display will orderly show the current mode as-

RAN → RAN ♫♫ → ♫♫ → ♫1 → Normal







When it goes back to the Normal mode, the display doesn't show anything for play mode.

Play modes are defined as below:

- a. RAN (Random) - The CD player plays tracks randomly. It plays once for each track then stop.
 - b. RAN ♫♫ (Random Repeat) - The CD player plays tracks randomly and endlessly.
 - c. ♫♫ (Repeat) - The CD player plays tracks in numeral order. After the last track, it will go back to the 1st track repeatedly.
 - d. ♫1 (Repeat Track) - The CD player plays a single track repeatedly.
 - e. Normal mode - The CD player plays the all tracks in numeral order once then stop. The display doesn't show anything for Normal mode.
- * When the CD is re-entered, the play mode is Normal no matter which mode it was.

MP3 CD Mode operation

This device is able to play CD-R and CD-RW discs containing MP3 and WMA files. In MP3 mode, a CD can have folders/albums, and a folder/album consists of tracks. (depends on how a CD is burned) The operation of MP3/WMA CD mode is similar to how you operate a regular CD.

1. Press the CD button  until "CD" shows on the display.
2. Insert a MP3 CD. The display will show "loading" and then "reading" and the MP3 CD will be played.
3. Adjust the Volume and 3D Sound switch (on the back panel) to the required settings.
4. Play/stop/eject MP3 CD:
 - a. Press the PAUSE/PLAY button  to pause the MP3 CD playing; Press the PAUSE button again to resume the MP3 CD playing.
 - b. To stop the MP3 CD, press the STOP button . The total number of the files and tracks will be  shown.

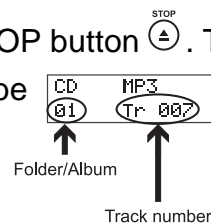

- c. To take out the MP3 CD, either press the CD EJECT button on the Radio, or double press the STOP button  of the remote control. The display will show "NO DISK".

GB

5. Track selecting:

- a. While the MP3 CD is playing, press SEEK/TRACK button  to change to the desired track, and the track number will appear on the display.
- b. Or, you can input numbers to the desired track.
- c. You can also select the track when the MP3 CD is stopped.

6. Folder/album selecting

While the MP3 CD is playing, press the TUNE/MP3 button  to change to the desired folder, and the folder number will appear on the display.

7. Fast forward/rewind

- a. While the MP3 CD is playing, press and hold the SEEK/TRACK button .
- b. Release the button when the desired part of the track is reached.

8. Play mode:

There are 8 modes of MP3 CD playing order. While the MP3 CD is playing, press the PLAY MODE button repeatedly, and the display will orderly show the current mode as-

RAN → RAN F → RAN \$F → RAN \$\$ → \$\$ → \$F → \$1 → Normal
↑

When it goes back to the Normal mode, the display doesn't show anything for play mode.

Play modes are defined as below:

- a. **RAN** (Random) - The CD player plays tracks randomly. It plays once for each track.
- b. **RAN F** (Random Folder) - The CD player plays the tracks of a folder randomly, once for each track.
- c. **RAN ♡F** (Random Repeat Folder) - The CD player plays the tracks of one folder randomly endlessly.
- d. **RAN ♡♡** (Random Repeat) - The CD player plays all tracks of the CD randomly and endlessly.
- e. **♡♡** (Repeat) - The CD player plays all tracks of the CD in numeral order. After the last track, it will go back to the 1st track repeatedly.
- f. **♡F** (Repeat Folder) - The CD player plays the tracks of one folder in numeral order endlessly.
- g. **♡1** (Repeat Track) - The CD player plays a single track repeatedly.
- h. Normal mode - The CD player plays the all tracks in numeral order once then stop. The display doesn't show anything for Normal mode.

* When the CD is re-entered, the play mode is Normal no matter which mode it was.

* The CD player reading time (the time between the dick is slid in and the music is played) of reading CD-R or CD-RW can be longer depending on the burning ways and brands of CD-R or CD-RW.





GB

SD cards and USB memory devices

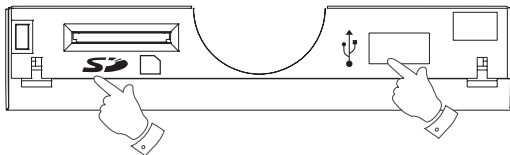
This device only support SD card up to 2G. If it is a SD card with USB connecting to the device, then 2G limit is not existed.

1. SD card and USB slots are located behind the rectangular panel below the ON/OFF/Volume knob. Push and release the right hand top corner of the panel. (To close the panel, press in the panel door until it clicks into place).
2. Plug a SD card or USB device into the correspondence slot.



3. Press the SD/USB button  repeatedly until the “SD” or “USB” is shown on the left top corner of the display.
4. Playing MP3/WMA files in SD card or USB device:
 - a. Press the PAUSE button  to pause the playing; Press the PAUSE button again to resume it.
 - b. To stop the playing, press the STOP button . The total number of the files and tracks will be shown.
 - c. To take out the SD card, push the SD card, and it will be bounced back.
5. Track selecting:
 - a. While the SD or USB is playing, press SEEK/TRACK button  to change to the desired track, and the track number will appear on the display.
 - b. Or, you can input numbers to the desired track.
6. Folder/album selecting:

While the SD or USB is playing, press the TUNE/MP3 button  to change to the desired folder, and the folder number will appear on the display.

7. Fast forward/rewind:

- a. While the SD or USB is playing, press and hold the SEEK/TRACK button  .
- b. Release the button when the desired part of the track is reached.

8. Play mode:

There are 8 modes of SD/USB playing order. While it is playing, press the PLAY MODE button repeatedly, and the display will orderly show the current mode as-

RAN → RAN F → RAN ♪F → RAN ♪♪ → ♪♪ → ♪F → ♪1 → Normal



When it goes back to the Normal mode, the display doesn't show anything for play mode.



Play modes are defined as below:

- a. RAN (Random) - It plays tracks randomly, once for each track.
- b. RAN F (Random Folder) - It plays the tracks of a folder randomly, once for each track.
- c. RAN ♪F (Random Repeat Folder) - It plays the tracks of one folder randomly endlessly.
- d. RAN ♪♪ (Random Repeat) - It plays all tracks of the SD card or USB device randomly and endlessly.
- e. ♪♪ (Repeat) - It plays all tracks of the SD card or USB device in numeral order. After the last track, it will go back to the 1st track repeatedly.
- f. ♪F (Repeat Folder) - It plays the tracks of one folder in numeral order endlessly.
- g. ♪1 (Repeat Track) - It plays a single track repeatedly.
- h. Normal mode - It plays the all tracks in numeral order once then stop. The display doesn't show anything for Normal mode.

* When the SD card or USB device is re-entered, the play mode is Normal no matter which mode it was.

GB

Equalizer setting

1. Press the EQ button . It will show "BASS" with a number.
2. Press the Volume UP/DOWN button  to adjust the bass level.
And the number means the level of bass.
3. Press the EQ button again. It will show "TREBLE" with a number.
4. Press the Volume UP/DOWN button to adjust the treble level.
And the number means the level of treble.
5. Press the EQ button again to complete the setting.

Mute function

1. Press the Mute button to mute sound output.
2. Press Mute again to return to normal play mode.



Sleep function

When the power is on, your sound system can be set to turn off after a preset time has elapsed. The sleep setting can be set as 60, 30, 15 minutes.

1. Press the Sleep button and "SLEEP" will appear on the display.
2. Repeatedly press the SLEEP button  to select the desired sleep time 60 → 30 → 15 → OFF. (OFF means the Sleep function is off)
3. Your radio will switch off after the preset sleep time has elapsed.
4. To cancel the sleep function before the preset time has elapsed, press the On/Off button.

Alarm setting

Your sound system has an alarm which can be set to wake you by CD, USB, SD card, FM radio, MW radio.

1. Press the ALARM ON/OFF button  , and the alarm time will be shown on the display, and the alarm is on. To turn off the alarm function, press the Alarm ON/OFF button again.
2. Press the ALARM SET button and the alarm information will be shown.
3. Press the TIME SET UP/DOWN button to adjust the alarm time. Or press and hold the TIME SET UP/DOWN button to run the adjustment faster.
4. Press CD / FM / MW / SD / USB button to select the alarm source.
 - a. In FM/MW mode: Press TUNE UP/DOWN button or key 1-10 to select the station. And adjust the volume.
 - b. In CD / SD / USB mode: Select the track and adjust the volume.
 - * the volume is initially set as 30.
5. Press the ALARM SET button to complete the setting.
 - * When the set alarm source is not available, the alarm source will be FM.
 - * The alarm sounds from mute to loud.
6. To stop the alarm sound, press OFF button.
7. To disable the alarm function, press ALARM ON/OFF button, and the symbol “  ” will disappear from the display.

GB

Snooze function

1. To interrupt the alarm, press SNOOZE button  and the alarm will stop for 5 minutes and the display will show "SNOOZE". And the alarm will sound again in 5 minutes.
2. To stop the snooze and the alarm, press ON/OFF button.

Aux in socket (3.5mm Jack)

1. Repeatedly press the AUX button until "AUX" is displayed.
2. Connect a stereo or mono audio source (ie iPod, MP3 or CD player) to the Aux in socket on the back panel.
3. Adjust the Volume control on your iPod, MP3 or CD player.

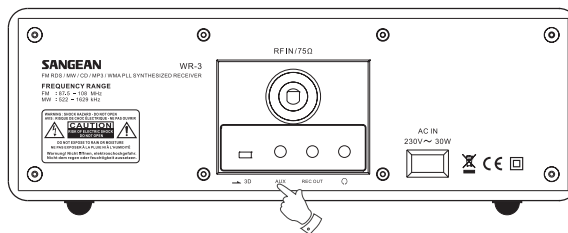

Record Out (Line Out) socket (3.5mm Jack)

A 3.5mm Line Out socket located on the rear of your radio is provided for connecting the audio signal to an external amplifier. Inserting an audio cable into this socket will not mute the internal loudspeaker. Set the volume control to minimum if desired.

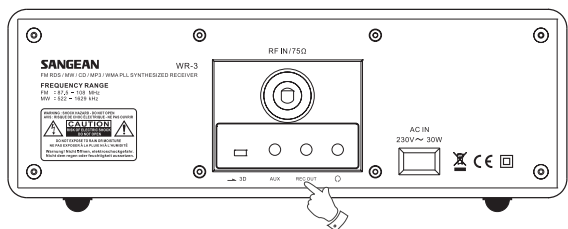

Headphone sockets

A 3.5mm Headphone Socket located on the rear of your radio is provided for use with headphones. Inserting a plug automatically mutes the internal loudspeaker.

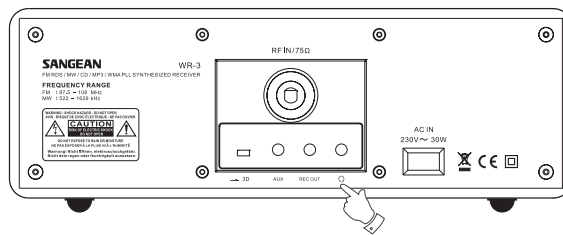

3D switch

A 3D switch on the rear of your radio is to switch on/off the 3D sound effects.

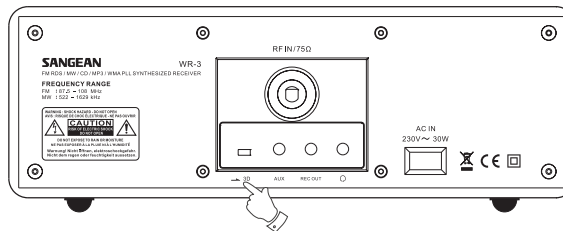

Software update

When the updated software is ready or your radio need to be fit in another country's radio frequency standard, you can update the software through CD, USB or SD card.

GB

1. Download the updated software to CD, USB or SD card.
The software should be *.fwu file.
2. Insert CD, USB or SD card. When the *.fwu file is found, the display will show the count down for 5 seconds.
3. With the 5 seconds, press PLAY button. And it will be installed with the software.

Technical data

Power supply:

120V/60Hz(USA version)

230V/50Hz(Europe version)

Output power: 7W+7W (max)

Power consumption: 30W (max)

Frequency coverage:

FM 87.5 – 108.0 MHz

AM 520 – 1710 kHz (USA version)

AM 522 – 1629 kHz (Europe version)



If at any time in the future you should need to dispose of this product please note that: Waste electrical products should not be disposed of with household waste. Please recycle where facilities exist. Check with your Local Authority or retailer for recycling advice. (Waste Electrical and Electronic Equipment Directive)



Consignes de sécurité importantes

1. Lisez et comprenez toutes les consignes de sécurité et d'utilisation avant d'utiliser cette radio.
2. Conservez ce manuel : Les consignes de sûreté et d'utilisation doivent être conservées pour future consultation.
3. Tenez compte des avertissements. Conformez vous aux avertissements concernant cet appareil et au mode d'emploi.
4. Suivez les étapes et les instructions et de ce manuel.
5. Eau et humidité: L'appareil ne doit pas être utilisé près de sources d'eau. N'utilisez pas l'appareil près d'une baignoire, d'un lavabo, d'une baignoire, d'un évier, ou encore dans un sous sol humide, ou près d'une piscine, etc.
6. Avant de procéder au nettoyage de l'appareil, débranchez le cordon d'alimentation. Utilisez seulement un bout de tissu humide pour nettoyer l'extérieur de l'appareil.
7. N'installez pas cette radio sur un chariot, un support, un tréteau ou une table instable. La radio pourrait tomber, et causer de sérieuses blessures ou encore s'endommager.
8. Espace de ventilation: La radio doit être installée dans un endroit propice à une bonne circulation de l'air. La radio ne doit pas par exemple être installée dans un lit, un canapé, sous une couverture ou toute autre surface lisse qui pourrait obstruer les orifices de ventilation de la radio. La radio ne doit en aucun cas être encastrée, par exemple dans une armoire, cela pourrait réduire le flux de ventilation émanant de l'appareil.

9. Alimentation : Utilisez votre radio seulement avec la source d'alimentation indiquée dans ce manuel. Si vous n'êtes pas sûr du type de tension de votre installation secteur, contactez votre revendeur ou un électricien.



10. Câbles électriques: Le cordon d'alimentation doit être positionné de façon à ce que personne ne puisse marcher dessus, qu'il ne prenne pas de coups de pied, ou qu'un objet soit placé dessus. Accordez une attention toute particulière aux branchements, aux prises adéquates, et à l'emplacement des câbles de la radio. Débranchez toujours le cordon d'alimentation en tirant la fiche, et non le cordon. Utilisez votre radio seulement avec la source d'alimentation indiquée dans ce manuel. Si vous n'êtes pas sûr du type de tension de votre installation secteur, contactez votre revendeur ou un électricien.

11. Ne surchargez pas les prises murales et les cordons. Cela pourrait se résulter par un incendie ou une électrocution. Ne placez jamais d'objets dans le boîtier de cet appareil, car ceux-ci pourraient entrer en contact avec des points de tension et entraîner un court circuit, ce qui pourrait se résulter par un incendie ou une électrocution.

F

12. Débranchez le cordon d'alimentation si vous n'utilisez plus la radio. Cela permet de protéger la radio contre la foudre et les surtensions.

13. Retirez les piles si vous n'utilisez plus la radio. Les piles pourraient fuir et endommager votre radio.

- 
- 
14. Ne tentez pas de réparer la radio vous même. De dangereuses tensions sont contenues dans le boîtier de l'appareil, le fait de retirer le boîtier annule la garantie. Confiez l'entretien de cet appareil à du personnel qualifié.
15. Chutes de petits objets et liquides-Ne placez jamais d'objets dans le boîtier de cet appareil, car ceux-ci pourraient entrer en contact avec des points de tension et entraîner un court circuit, ce qui pourrait se résulter par un incendie ou une électrocution. Ne versez jamais de liquides sur l'appareil.
16. L'entretien de cet appareil doit être confié à du personnel qualifié lorsque:
- A. Le cordon d'alimentation ou la fiche du cordon d'alimentation est endommagé.
 - B. Un objet ou un liquide s'est introduit dans le boîtier de l'appareil.
 - C. L'appareil a été exposé à des exclaboussures ou à la pluie.
 - D. La radio ne fonctionne pas normalement ou vous constatez une baisse significative du niveau de performances.
 - E. La radio a subi une chute, ou son boîtier est endommagé.

Commandes

- ① Ecran LCD
- ② Récepteur
- ③ Marche/Arrêt/Roulette de contrôle du Volume
- ④ Compartiment CD
- ⑤ Bouton Eject CD
- ⑥ Emplacement carte mémoire SD
- ⑦ Connecteur USB
- ⑧ Antenne télescopique
- ⑨ Sélecteur son 3D
- ⑩ Entrée Aux
- ⑪ Sortie audio (Line Out)
- ⑫ Prise casque
- ⑬ Alimentation

Télécommande

- ① Bouton Marche/Arrêt
- ② Bouton LECTURE MODE
- ③ Bouton SLEEP
- ④ Bouton MUTE
- ⑤ Boutons VOLUME UP et Down
- ⑥ Bouton 0/10
- ⑦ Bouton EQUALIZER
- ⑧ Bouton TIME SET UP et DOWN
- ⑨ Bouton Alarm ON/OFF
- ⑩ Bouton ALARM SET
- ⑪ Bouton SNOOZE
- ⑫ Bouton MODE
- ⑬ Bouton SEARCH
- ⑭ Bouton CT (réglage automatique de l'horloge)
- ⑮ Bouton TUNE/MP3 UP
- ⑯ Bouton TUNE/MP3 DOWN
- ⑰ Bouton SEEK/PISTE DOWN
- ⑱ Bouton SEEK/TRACK UP
- ⑲ Bouton PAUSE/PLAY
- ⑳ Bouton STOP
- ㉑ Boutons KEYPAD
- ㉒ Bouton MEMORY
- ㉓ Bouton AUX/ SD/USB
- ㉔ Bouton Radio
- ㉕ Bouton ST/MO
- ㉖ Bouton CD

Remplacement des piles de la télécommande

1. Tirez et maintenez l'onglet du plateau de la pile dans la direction indiquée sur l'image ci dessous. Sortez ensuite le plateau de la pile.
2. Retirez la pile de son plateau.
3. Remplacez la pile (modèle CR2025 ou équivalent) en vous assurant de respecter la polarité: la borne positive de la pile doit être face à vous lorsque le support de la pile est positionné comme indiqué sur l'image ci dessous.
4. Remplacez le plateau de la pile dans la télécommande.

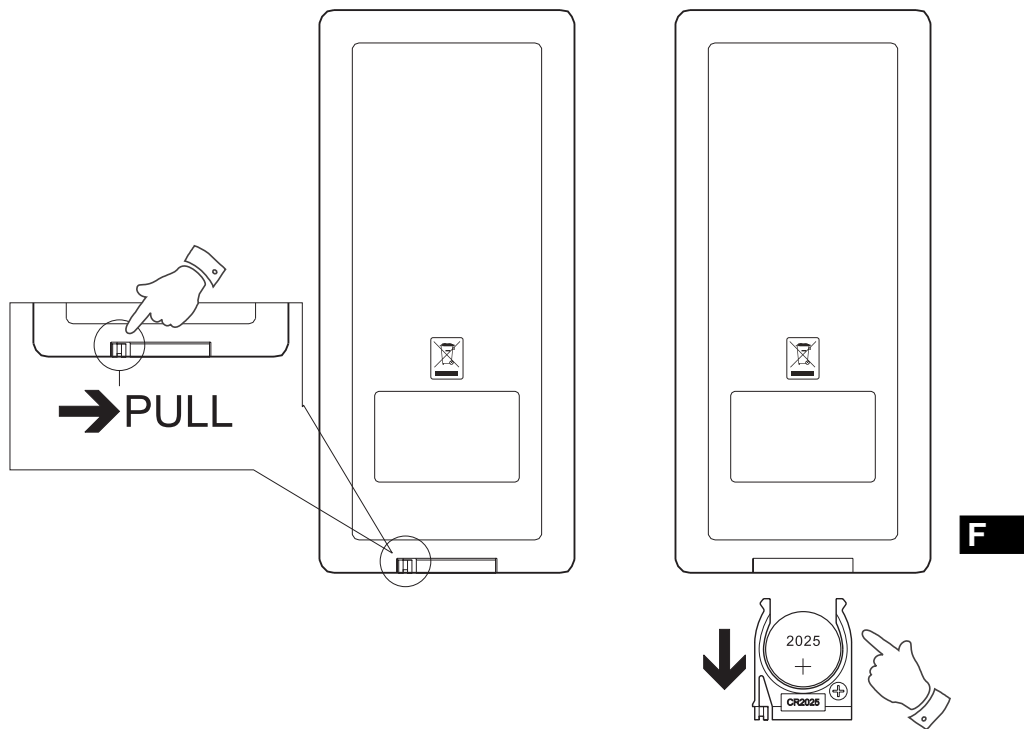



Paramètres de l'horloge

Vous devrez régler l'horloge avant de pouvoir régler l'alarme.

1. Appuyez et maintenez enfoncé le bouton TIME SET (UP ou Down), jusqu'à ce que les minutes clignotent à l'écran, relâchez ensuite le bouton.
2. Lorsque les minutes clignotent, appuyez sur le bouton TIME SET UP ou DOWN  pour régler les minutes.
* Appuyez une fois sur le bouton TIME SET pour incrémenter d'une minute, appuyez et maintenez enfoncé le bouton pour basculer sur le réglage de l'heure.
3. Laissez s'écouler 7 secondes, l'heure est alors définie et l'horloge ne clignote plus à l'écran.

Fonctionnement de la Radio

Fonctionnement des bandes FM/MW (AM)

1. Mettez la radio en marche en appuyant sur le bouton On/Off de la télécommande ou en appuyant sur le bouton Control situé sur le panneau avant de l'appareil.
2. Appuyez et relâchez le bouton RADIO jusqu'à ce que "FM" ou "MW" (AM) soit affiché à l'écran, la radio entrera ensuite en mode FM ou MW (AM).
3. Appuyez sur le bouton SEEK UP ou DOWN , la radio scannera la fréquence suivante. Ou bien appuyez sur le bouton TUNE UP ou DOWN  pour sélectionner une fréquence supérieure ou inférieure, jusqu'à ce qu'une fréquence active soit trouvée.

- * 1 incrément FM = 50 kHz ou 100 kHz
- 1 incrément MW (AM) = 9 kHz ou 10 kHz
- 4. Réglez le volume en appuyant sur le bouton VOLUME UP ou DOWN de la télécommande, ou en tournant la roulette de contrôle de la radio.
- 5. Positionnez le sélecteur de son 3D. (situé sur le panneau arrière de l'appareil)
- 6. Pour éteindre la radio, appuyez sur le bouton On/Off.

Contrôle du volume

Appuyez sur le bouton VOLUME UP/Down  ou tournez la roulette de contrôle de la radio. 40 niveaux de volume sont disponibles.

Mémorisation de stations radio

10 plages mémoire sont disponibles sur chaque bande: MW et FM.

1. Appuyez sur le bouton On/Off pour mettre en marche la radio.
2. Sélectionnez la station radio que vous souhaitez mémoriser (réglez les stations comme décrit précédemment).
3. Appuyez sur le bouton MEMORY . Le message "MEM" s'affichera alors à l'écran.
4. Appuyez sur le bouton correspondant à la plage mémoire de destination souhaitée (1 to 10).
5. Appuyez encore une fois sur le bouton MEMORY, la station radio est mémorisée sur la plage mémoire sélectionnée, le message "MEM" disparaît.
6. Répétez cette opération si vous souhaitez mémoriser d'autres stations radio.
7. Les stations radio mémorisées peuvent être remplacées.

F

Rappel d'une station radio mémorisée

1. Lorsque la radio est activée, sélectionnez FM ou MW (AM) en appuyant sur le bouton RADIO.
2. Appuyez sur le bouton souhaité (1-10), la radio se règle automatiquement sur la station radio sélectionnée.

FM RDS



Le Système de Données Radio (RDS) est un système permettant de traiter en plus du programme radio audible, les signaux d'informations inaudibles d'un canal radio FM. Lorsque vous écoutez une bande FM, ce système fournit des informations telles que l'heure, recherche d'une catégorie de musique, ou encore le mode Information:

* L'affichage d'informations est disponible uniquement lorsque la station radio en cours prend en charge le service R.D.S.

Heure de l'horloge:

Appuyez sur le bouton R.D.S CT , l'heure s'affiche à l'écran.

Type de musique:

1. Appuyez de façon répétée sur le bouton R.D.S SEARCH jusqu'à ce que l'écran affiche le type de station radio que vous recherchez.
2. Appuyez ensuite sur le bouton SEEK UP/Down   pour rechercher une station de radio dans la catégorie de stations radio que vous avez choisi.
3. Si la recherche donne aucun résultat pour la catégorie de station radio choisie, l'écran affiche le message "Aucun résultat" pendant deux secondes.

Mode Information:

Appuyez sur le bouton R.D.S MODE pour faire défiler les différents modes. L'ordre des modes est le suivant

Fréquence → PS → PTY → RT → Fréquence

1. Fréquence: Affiche la fréquence de la station radio.
2. PS: Service du programme- Permet d'afficher le nom de la station radio en cours.
3. PTY: Type de programme- Permet d'afficher la catégorie de programme.
4. RT: Texte Radio- Permet d'afficher les messages texte de la radio comme de nouveaux éléments etc.





Stéréo FM/Mode mono

1. Lorsque le signal FM est faible, il est possible que vous entendiez des sifflements. Pour réduire ces sifflements, appuyez sur le bouton ST/MO jusqu'à ce que l'écran affiche «Mono». La radio bascule alors en mode Mono.
 2. Pour revenir en mode stéréo, appuyez sur le bouton ST/MO  jusqu'à ce que l'écran affiche «Stéréo». La radio bascule en mode Stéréo.
- * En mode Mono, la radio rebasculera automatiquement en mode Stéréo si vous changez de fréquence.

F

Fonctionnement CD/MP3/Carte mémoire **SD/Périphérique USB**

CD

1. Appuyez sur le bouton CD jusqu'à ce que l'écran affiche «CD», l'appareil se positionne en mode CD.
2. Insérez un CD audio. L'écran va afficher les messages «chargement» puis «lecture en cours». La lecture du CD démarre ensuite.
3. Réglez le niveau du volume ainsi que le sélecteur de son 3D (panneau arrière de l'appareil).
4. Lecture/Arrêt/Ejecter le CD:
 - a. Appuyez sur le bouton PAUSE/PLAY  pour mettre en pause la lecture du CD; Appuyez une nouvelle fois sur le bouton PAUSE/PLAY pour reprendre la lecture du CD.
 - b. Pour arrêter la lecture du CD, appuyez sur le bouton STOP . Le nombre total de pistes contenues dans le CD s'affiche à l'écran.
 - c. Pour reprendre le CD, vous pouvez soit appuyer sur le bouton CD EJECT situé sur la façade avant de la radio, soit appuyer deux fois sur le bouton STOP de la télécommande. L'écran affiche alors «AUCUN DISQUE».
5. Sélection d'une Piste:
 - a. Lorsque le CD est en cours de lecture, appuyez sur le bouton SEEK/PISTE   pour sélectionner la piste désirée, le numéro de piste s'affiche à l'écran.
 - b. Vous pouvez aussi directement entrer le numéro de la piste désirée.
 - c. You pouvez aussi sélectionner une piste lorsque la lecture du CD est arrêtée.

6. Avance rapide/rembobiner:

- a. Lorsque le CD est en cours de lecture, appuyez et maintenez enfoncé le bouton SEEK/TRACK .
- b. Relâchez le bouton lorsque vous arrivez à la piste souhaitée.

7. Mode Lecture:

5 modes de lecture CD sont disponibles. Lorsque le CD est en cours de lecture, appuyez de façon répétée sur le bouton MODE LECTURE , l'écran va afficher les options de lecture dans l'ordre ainsi que le mode actuel-

RAN → RAN ♪ → ♪ → ♪1 → Normal



Lorsque le lecteur revient en mode Normal, l'écran n'affiche aucune indication en mode lecture.



Les modes de lectures disponibles sont les suivants:

- a. RAN (Aléatoire) - Le lecteur CD lit les pistes aléatoirement. Il lit toutes des pistes une seule fois puis s'arrête.
- b. RAN ♪ (Répétition aléatoire) - Le lecteur CD lit les pistes aléatoirement et continuellement.
- c. ♪ (Répétition) - Le Lecteur CD lit les pistes par ordre de numéro de piste. Après avoir lu la dernière piste, il reviendra à la première piste de façon répétée.
- d. ♪1 (Répétition de la piste) - Le lecteur CD lit une seule piste de façon répétée.
- e. Normal - Le lecteur CD lit toutes les pistes par ordre de numéro de piste puis s'arrête. En mode normal, l'écran n'affiche aucune indication.

* Lorsque vous réinsérez le CD, le mode de lecture est Normal, peu importe le mode précédemment sélectionné.

Fonctionnement du Mode MP3 CD

Cet appareil est capable de lire les disques CD-R et CD-RW contenant des fichiers MP3 et WMA. En mode MP3, un CD peut contenir plusieurs Dossiers/albums, et un dossier/album peut contenir plusieurs pistes. (cela dépend de la méthode de gravure du CD) Le fonctionnement du mode MP3/ CD WMA est similaire au mode CD ordinaire.

1. Appuyez sur le bouton CD  jusqu'à ce que «CD» s'affiche à l'écran.
2. Insérez un CD MP3. L'écran va afficher les messages «chargement» puis «lecture en cours», la lecture du CD MP3 démarre ensuite.
3. Réglez le volume et positionnez le sélecteur Son 3D (situés sur le panneau arrière) sur la position souhaitée.
4. Lire/Arrêter/Ejecter le CD MP3:
 - a. Appuyez sur le bouton PAUSE/PLAY  pour mettre en pause la lecture du CD MP3; Appuyez une nouvelle fois sur le bouton PAUSE pour reprendre la lecture du CD MP3.
 - b. Pour arrêter la lecture du CD MP3, appuyez sur le bouton STOP . Le nombre total de pistes et le numéro de la piste en cours de lecture sont affichés à l'écran.

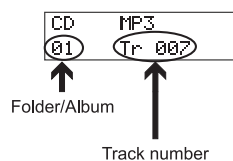

c. Pour retirer le CD MP3, vous pouvez soit appuyer sur le bouton CD EJECT de la façade avant de la radio, soit appuyer deux fois sur le bouton STOP  de la télécommande. L'écran affichera ensuite le message «AUCUN DISQUE».

5. Sélection de Pistes:

- a. Lorsque le CD MP3 est en cours de lecture, appuyez sur le bouton SEEK/PISTE  pour changer de piste, le numéro de la piste s'affichera à l'écran.
- b. Vous pouvez également entrer le numéro de la piste désirée.
- c. Vous pouvez aussi sélectionner une piste lorsque la lecture du CD MP3 est arrêtée.

6. Sélection d'un Dossier/album:

Lorsque le CD MP3 est en cours de lecture, appuyez sur le bouton TUNE/MP3  pour sélectionner un dossier, le numéro de dossier s'affichera ensuite à l'écran.

7. Avance rapide/Rembobinage:

- a. Lorsque le CD MP3 est en cours de lecture, appuyez et maintenez enfoncé le bouton SEEK/PISTE .
- b. Relâchez le bouton lorsque vous arrivez à la piste souhaitée.

8. Mode Lecture:

8 modes de lecture sont disponibles pour la lecture de CDs MP3. Lorsque le CD MP3 est en cours de lecture, appuyez de façon répétée sur le bouton MODE LECTURE, l'écran affichera tous les modes de lecture ainsi que le mode de lecture actuel-

RAN → RAN F → RAN \$F → RAN \$S → \$S → \$F → \$1 → Normal



F

Lorsque le lecteur revient en mode Normal, l'écran n'affiche aucune indication en mode lecture.

Les modes de lectures disponibles sont les suivants:

- a. **RAN** (Aléatoire) - Le lecteur CD lit les pistes une seule fois et aléatoirement.
- b. **RAN F** (Lecture aléatoire du dossier) - Le lecteur CD lit les pistes d'un dossier une seule fois et aléatoirement.
- c. **RAN %F** (Répétition aléatoire du dossier) - Le lecteur CD lit les pistes d'un dossier aléatoirement et continuellement.
- d. **RAN %%** (Répétition aléatoire) - Le lecteur CD lit toutes les pistes du CD aléatoirement et continuellement.
- e. **%%** (Répétition) - Le lecteur CD lit toutes les pistes du CD par ordre de numéro de piste. Après avoir lu la dernière piste, il revient à la première piste de façon répétée.
- f. **%F** (Répétition du dossier) - Le lecteur CD lit les pistes d'un dossier continuellement et par ordre de numéro de piste.
- g. **%1** (Répétition d'une piste) - Le lecteur CD lit une seule piste de façon répétée.
- h. **Mode Normal** - Le lecteur CD lit une seule fois toutes les pistes par ordre de numéro de piste puis s'arrête. L'écran n'affiche aucune indication en mode Normal.

* Lorsque vous réinsérez le CD, le mode de lecture est Normal, peu importe le mode précédemment sélectionné.



* Le temps de lecture normale du lecteur CD (le temps entre le moment où le disque est inséré et où la musique est lue) d'un CD-R ou CD-RW peut être plus long selon le mode de gravure et la marque du CD-R ou CD-RW.

Cartes mémoire SD et périphérique de stockage USB

Ce périphérique supporte uniquement les cartes mémoires SD de capacité mémoire allant jusqu'à 2Go. S'il s'agit d'un périphérique USB, aucune limite en taille ne s'applique.

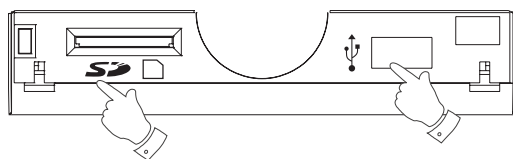
1. Les emplacements cartes mémoire SD et USB sont situés derrière le panneau rectangulaire situé en dessous du bouton ON/OFF/Volume. Appuyez sur le côté droit en haut du panneau puis relâchez. (Pour fermer le panneau, appuyez sur le panneau jusqu'à ce que vous entendiez un clic).
2. Connectez une carte mémoire SD ou un périphérique USB.



3. Appuyez de façon répétée sur le bouton SD/USB ^{AUX}  jusqu'à ce que "SD" ou "USB" s'affiche sur le coin en haut à gauche de l'écran.
4. Lecture des fichiers MP3/WMA à partir d'une carte mémoire SD ou d'un périphérique USB:
 - a. Appuyez sur le bouton PAUSE  pour mettre la lecture en pause; Appuyez une nouvelle fois sur le bouton PAUSE pour reprendre la lecture.
 - b. Pour arrêter la lecture, appuyez sur le bouton STOP ^{STOP} . Le nombre total de fichiers et de pistes s'affiche.
 - c. Pour retirer la carte mémoire SD, poussez la carte mémoire SD vers l'intérieur, la carte mémoire s'éjecte aussitôt.

F

5. Sélection d'une piste:

- a. Lorsque une piste de la carte mémoire SD ou du périphérique USB est en cours de lecture, appuyez sur le bouton SEEK/PISTE  pour changer de piste, le numéro de la piste s'affichera à l'écran.
- b. Vous pouvez aussi entrer directement le numéro de la piste souhaitée.

6. Sélection d'un Dossier/album:

Lorsque une piste de la carte mémoire SD ou du périphérique USB est en cours de lecture, appuyez sur le bouton TUNE/MP3  pour changer de dossier, le numéro de dossier s'affichera à l'écran.

7. Avance rapide/rembobiner:

- a. Lorsque une piste de la carte mémoire SD ou du périphérique USB est en cours de lecture, appuyez et maintenez enfoncé le bouton SEEK/PISTE  .
- b. Relâchez le bouton lorsque vous arrivez à la piste souhaitée.

8. Mode Lecture:

8 modes de lecture SD/USB sont disponibles. Lorsqu'une piste est en cours de lecture, appuyez de façon répétée sur le bouton MODE LECTURE, l'écran affichera tous les modes de lecture ainsi que le mode de lecture actuel -

RAN → RAN F → RAN F → RAN F → RAN F → RAN F → RAN F → RAN F → Normal
↑

Lorsque le lecteur revient en mode Normal, l'écran n'affiche aucune indication en mode lecture.



Les modes de lectures disponibles sont les suivants:

- a. **RAN** (Lecture aléatoire) - Le lecteur lit une seule fois les pistes, de façon aléatoire.
- b. **RAN F** (Lecture aléatoire du dossier) - Le lecteur lit une seule fois les pistes d'un dossier, de façon aléatoire.
- c. **RAN ♪F** (Répétition aléatoire du dossier) - Le lecteur lit les pistes d'un dossier aléatoirement et continuellement.
- d. **RAN ♪♪** (Répétition aléatoire) - Le lecteur lit les pistes de la carte mémoire SD ou du périphérique USB aléatoirement et continuellement.
- e. **♪♪** (Répétition) - Le lecteur lit toutes les pistes de la carte mémoire SD ou du périphérique USB par ordre de numéro de piste. Après la dernière piste, le lecteur revient à la première piste de façon répétée.
- f. **♪F** (Répétition du dossier) - Le lecteur lit continuellement les pistes d'un dossier par ordre de numéro de piste.
- g. **♪1** (Répétition d'une piste) - Le lecteur lit une seule piste de façon répétée.
- h. Mode Normal - Le lecteur lit les pistes par ordre de numéro de piste puis s'arrête. L'écran n'affiche aucune indication en mode Normal.

* Lorsque vous réinsérez la carte mémoire SD ou le périphérique USB, le mode de lecture est Normal, peu importe le mode précédemment sélectionné.

F

Egaliseur

1. Appuyez sur le bouton EQ . Le message "GRAVES" s'affiche à l'écran avec un chiffre.
2. Appuyez sur le bouton Volume UP/DOWN  pour régler le niveau des graves. Le numéro indique le niveau actuel des graves.
3. Appuyez une nouvelle fois sur le bouton EQ. L'écran affiche le message "AIGUS" avec un numéro.
4. Appuyez sur le bouton Volume UP/DOWN pour régler le niveau des aigus. Le numéro indique le niveau actuel des aigus.
5. Appuyez une nouvelle fois sur le bouton EQ pour valider les nouveaux paramètres.

Fonction Muet

1. Appuyez sur le bouton Mute pour couper le son.
2. Appuyez une nouvelle fois sur le bouton Mute pour revenir en lecture normale.



Fonction Veille

Lorsque l'appareil est en marche, vous pouvez paramétrer une minuterie d'extinction automatique de l'appareil. La durée de la minuterie du mode Veille peut être réglée sur 60, 30, 15 minutes.

1. Appuyez sur le bouton Sleep, le message «VEILLE» s'affiche à l'écran.
2. Appuyez de façon répétée sur le bouton SLEEP  pour sélectionner la durée souhaitée 60 → 30 → 15 → ARRET. (L'option ARRET signifie que la fonction Veille est désactivée)
3. L'appareil s'éteint lorsque la durée précédemment programmée s'est écoulée.
4. Pour annuler la fonction Veille avant la fin de la minuterie, appuyez sur le bouton On/Off.

Réglage de l'Alarme

Votre appareil dispose d'une fonction alarme qui peut vous réveiller en diffusant une musique contenue sur un CD, un périphérique USB, une carte mémoire SD, ou encore en activant la radio FM/MW.

1. Appuyez sur le bouton ALARM ON/OFF  , l'heure de l'alarme s'affiche à l'écran, l'alarme est alors active. Pour désactiver l'alarme, appuyez une nouvelle fois sur le bouton ON/OFF.
2. Appuyez sur le bouton ALARM SET pour afficher les informations sur l'alarme.
3. Appuyez sur le bouton TIME SET UP/DOWN pour régler l'heure de l'alarme. Ou bien appuyez et maintenez enfoncé le bouton TIME SET UP/DOWN pour faire défiler les chiffres plus rapidement.
4. Appuyez sur le bouton CD / FM / MW/ SD / USB pour sélectionner la source audio de l'alarme.
 - a. En mode Radio FM/MW: Appuyez sur le bouton TUNE UP/DOWN ou sur le bouton 1-10 pour sélectionner une station radio. Réglez ensuite le volume.
 - b. En mode CD /Carte mémoire SD /USB: Sélectionnez une piste puis réglez le volume.
 - * Le volume est pré-réglé sur 30.
5. Appuyez sur le bouton ALARM SET pour valider les nouveaux paramètres.
 - * Lorsque la source audio de l'alarme définie n'est pas disponible au moment de l'activation de l'alarme, la source devient FM.
 - * L'alarme commence à retentir au niveau Muet et se termine au niveau Fort.
6. Pour interrompre l'alarme, appuyez sur le bouton OFF.
7. Pour arrêter la fonction alarme, appuyez sur le bouton ALARM ON/OFF, le symbole "  " disparaît de l'écran.

F

Fonction Snooze

1. Pour interrompre l'alarme, appuyez sur le bouton SNOOZE ●, l'alarme se réactivera 5 minutes après, l'écran affiche alors le message " SNOOZE ". L'alarme retentit à nouveau 5 minutes après.
2. Pour annuler la fonction snooze et l'alarme, appuyez sur le bouton MARCHÉ/ARRET.

Prise Aux (3.5mm)

1. Appuyez successivement sur le bouton AUX jusqu'à ce que «AUX» soit affiché à l'écran.
2. Connectez un périphérique source audio mono ou stéréo (iPod, MP3 ou lecteur CD) à la prise Aux. située sur le panneau arrière de l'appareil.
3. Réglez le volume du périphérique source: iPod, MP3 ou lecteur CD.

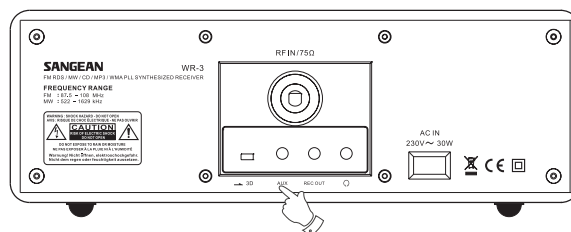

Sortie audio (Line Out) (3.5mm)

Un connecteur Line Out de 3.5mm est située à l'arrière de l'appareil et vous permet de raccorder un amplificateur audio externe. Le fait de brancher un câble audio à ce connecteur ne coupera pas le son du haut parleur interne de la radio. Si vous le souhaitez, vous pouvez régler le volume du haut parleur interne au minimum.

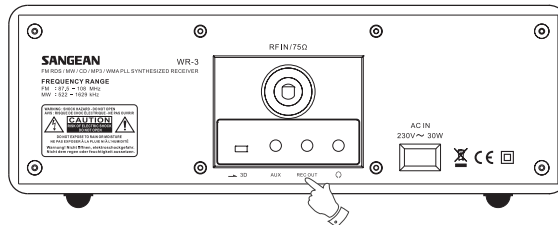

Prise casque

Une prise casque de 3.5mm est situé à l'arrière de l'appareil et vous permet d'y raccorder vos écouteurs. Lorsque vous y connectez vos écouteurs, le son du haut parleur interne est automatiquement coupé.

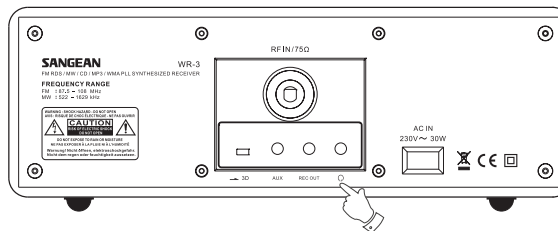

F

Sélecteur Son 3D

Un interrupteur Son 3D se situe à l'arrière de l'appareil vous permet d'activer/désactiver les effets sonores 3D.

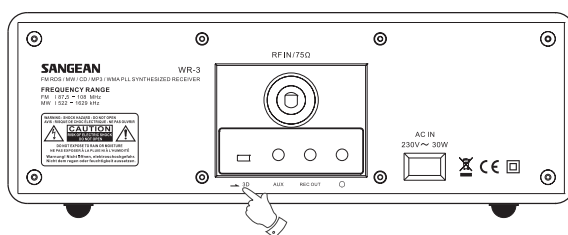

Mise à jour du logiciel

Lorsque la mise à jour est disponible, ou que vous souhaitez adapter votre radio aux standards de fréquences radio d'un autre pays, vous pouvez mettre le logiciel à jour à partir d'un CD, d'un périphérique connecté au port USB, ou encore à partir d'une carte mémoire SD.

1. Téléchargez et enregistrez la mise à jour sur un CD, un périphérique USB ou encore une carte mémoire SD. La mise à jour est un fichier d'extension *.fwu.
2. Insérez un CD, connectez un périphérique USB ou une carte mémoire SD. Lorsque le fichier *.fwu est trouvé, l'écran affiche un compte à rebours de 5 secondes.
3. Dans les 5 secondes qui suivent, appuyez sur le bouton PLAY. La mise à jour s'installe automatiquement.

Données techniques

Alimentation:

120V/60Hz(version Américaine)

230V/50Hz(Versión Européenne)

Puissance de sortie: 7W+7W (max)

Consommation d'énergie: 30W (max)

Plage de fréquences:

FM 87.5 – 108.0 MHz

AM 520 – 1710 kHz (version Américaine)

AM 522 – 1629 kHz (version Européenne)

F



Remarques concernant la disposition de votre radio: Les appareils électriques ne doivent en aucun cas être traités avec les déchets ménagers. Veuillez disposer de votre appareil dans un point de collecte approprié pour le recyclage des équipements électriques et électroniques. Demandez conseil aux autorités locales ou à votre revendeur. (Directive concernant la disposition des équipements électriques et électroniques)



Instrucciones de seguridad

1. Lea atentamente todas las instrucciones de seguridad y operacionales antes de manejar la radio.
2. Conserve las instrucciones: conviene conservar las instrucciones de seguridad y operacionales para futuras consultas.
3. Haga caso de las advertencias: deben seguirse todas las advertencias del aparato y sus instrucciones de manejo.
4. Siga todas las instrucciones de uso y manejo.
5. Agua y humedad: el aparato no debe usarse cerca de la presencia de agua. No lo use cerca de bañeras, barreños, tambores de lavadora, fregaderos, sótanos húmedos, piscinas, etc.
6. Desenchufe la radio de la toma de salida AC antes de proceder a su limpiado. Use sólo un paño o trapo húmedos para limpiar la parte exterior de la radio.
7. No coloque la radio en carritos, soportes, repisas, mesas inestables. La radio podría caer al suelo, causando daños o desperfectos de seriedad al aparato.
8. Ventilación: Esta radio debería colocarse de modo que la ventilación de la misma no se vea interferida u obstaculizada por ningún otro elemento. Por ejemplo, la radio no debería usarse sobre una cama, sofá, alfombra u otras superficies suaves y blandas susceptibles de bloquear las aberturas de ventilación. Evitar instalarla en lugares en los que se incorpora a otro elemento a modo de empotrado tales como un armario que reduciría el paso del aire por las aberturas de ventilación.

E

9. Fuentes de energía: La radio debería manejarse sólo con el tipo de fuente de energía indicado en la etiqueta de identificación.

Si no está seguro del tipo de suministro de energía de su hogar, consulte al proveedor de su radio o a la compañía eléctrica.

10. Cableado: El cable de la corriente debe ser situado de modo que no se pise sobre este, ni quede pellizcado u algún objeto esté colocado encima. Preste especial atención a los cables en los enchufes, receptáculos de unión de cables y la parte en la que el cable sale del aparato. Desenchufe el cable de conexión asiéndolo firmemente por el enchufe, no por el cable. Utilice la radio sólo con el tipo de corriente indicado en el aparato. Si no está seguro del tipo de suministro de energía de su hogar, consulte al proveedor de su radio o a la compañía eléctrica.

11. No sobrecargue los enchufes de la pared o alargadores de cable. Se corre el riesgo de provocar un incendio o una descarga eléctrica. No introduzca nunca objetos de ninguna clase en la radio por la abertura. Los objetos podrían llegar a tocar partes de alto voltaje o causar cortocircuitos. Esto podría provocar un incendio o una descarga eléctrica.

12. Si la radio es descuidada y falta de uso por periodos prolongados, desenchúfela para prevenir que sea dañada por posibles rayos o subidas de tensión.

13. Si la radio es descuidada y falta de uso por periodos prolongados, retire las pilas. Las pilas podrían derramar el contenido de su interior, dañando así la radio y el mobiliario.
14. No intente revisar el receptor por su cuenta. Quitar la cubierta de protección le expondría a voltajes peligrosos y anularía la garantía. Acuda a personal cualificado para su revisión.
15. Introducir objetos o verter líquidos por las aberturas del aparato no es nada aconsejable, pues pueden entrar en contacto partes de alto voltaje o susceptibles de cortocircuitarse, provocando, de este modo, incendios o descargas eléctricas. No derrame nunca líquidos ni ningún tipo de producto.
16. El dispositivo debe ser revisado por personal cualificado en los siguientes casos:
- A. El cable o el enchufe han sido dañados.
 - B. Han caído objetos o se ha derramado líquido sobre la radio.
 - C. La radio ha sido expuesta a la lluvia o el agua.
 - D. La radio no parece funcionar con normalidad o muestra un notable cambio en sus prestaciones.
 - E. La radio ha caído o la carcasa ha sido dañada.

E

Panel de control

- ① Pantalla LCD
- ② Sensor del mando a distancia
- ③ Botón de Encendido/Apagado/Control de volumen
- ④ Ranura para CDs
- ⑤ Botón de extracción de CDs
- ⑥ Ranura para tarjetas SD
- ⑦ Ranura para dispositivo USB
- ⑧ Antena telescópica
- ⑨ Interruptor de sonido 3D
- ⑩ Toma de auxiliar de entrada
- ⑪ Salida de sonido
- ⑫ Toma para auriculares
- ⑬ Toma de entrada de principales

Mando a distancia

- ① Botón de Encendido/Apagado
- ② Botón de Modo de Reproducción
- ③ Botón de Autoapagado
- ④ Botón de Silenciado
- ⑤ Botones de aumento y disminución de volumen
- ⑥ Botones 0/10
- ⑦ Botón de Ecualizador
- ⑧ Botones de configuración de la hora (arriba/abajo)
- ⑨ Botón de Activado/Desactivado de alarma
- ⑩ Botón de selección de la alarma
- ⑪ Botón de cabezada (Snooze)
- ⑫ Botón de Modo
- ⑬ Botón de Búsqueda
- ⑭ Botón CT (hora automática del reloj)
- ⑮ Botón de sintonización avanzada/MP3
- ⑯ Botón de sintonización atrasada/MP3
- ⑰ Botón de Búsqueda/Pista avanzada
- ⑱ Botón de Búsqueda/Pista atrasada
- ⑲ Botón de Pausa/Reproducción
- ⑳ Botón de Detención
- ㉑ Botones de teclado
- ㉒ Botón de Memoria
- ㉓ Botón de AUX/SD/USB
- ㉔ Botón de la Radio
- ㉕ Botón ST/MO
- ㉖ Botón de CD

E

Sustitución de la pila del mando a distancia

1. Tire de la lengüeta del portapilas y sosténgalo en la dirección que se muestra. Deslícelo hacia fuera.
2. Retire la pila de su soporte (portapilas).
3. Sustituya la pila (CR2025 o equivalente) asegurándose de que su polo positivo quede mirando hacia usted con el portapilas colocado en la posición mostrada debajo.
4. Introduzca el portapilas de nuevo en el mando a distancia.

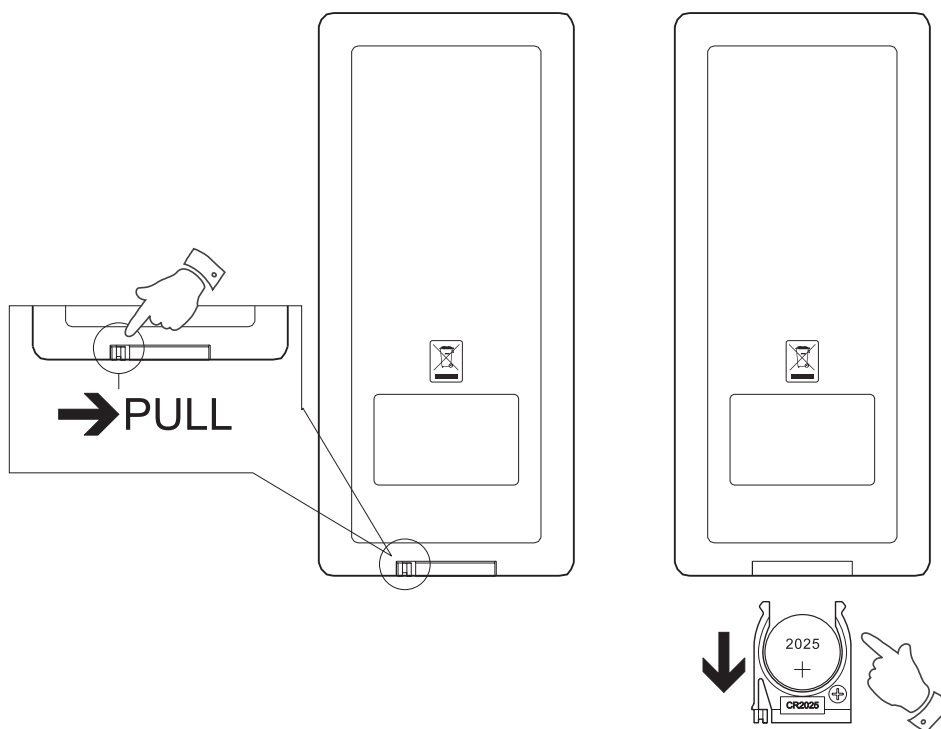



Ajuste de la hora

Necesitará ajustar la hora del reloj para que la función de la alarma pueda programarse.

1. Mantenga pulsado el botón TIME SET (bien UP, bien DOWN), hasta que los dígitos que indican los minutos en la pantalla parpadeen, entonces puede soltar el botón.
2. Cuando los dígitos del minuterero todavía parpadeen, pulse el botón TIME SET UP o DOWN  para ajustar la hora que usted desee.
 - * Pulse el botón TIME SET una vez para avanzar un minuto, manténgalo pulsado para que su ajuste avance mucho más rápido y poder también ajustar las horas
3. Si no toca los botones durante al menos 7 segundos, la hora quedará fijada y los dígitos que la indican dejarán de parpadear.

Manejo de la radio

Operaciones con FM/MW (AM)

1. Encienda la radio pulsando el botón de Encendido/Apagado (On/Off) en su mando a distancia o pulsando el botón de control en la misma radio
2. Pulse el botón RADIO y suéltelo cuando FM o MW (AM) se muestren en la pantalla y la radio entre en los modos FM o MW (AM).
3. Pulse el botón SEEK UP o DOWN  y la radio hará la búsqueda de la siguiente emisora activa. O pulse el botón TUNE UP o DOWN  para seleccionar un nivel de emisora por encima o por debajo, hasta que se encuentre una que sea activa
 - * 1 nivel de FM=50 kHz o 100 kHz
 - 1 nivel de MW (AM)= 9kHz o 10 kHz
4. Ajuste el volumen pulsando el botón VOLUME UP o DOWN en su mando a distancia o haciendo girar el botón de control en el aparato de radio.
5. Ajuste el interruptor de sonido 3D a la configuración deseada (en el panel posterior).
6. Para apagar su radio, pulse el botón On/Off.

Control del volumen

Pulse VOLUME UP/DOWN  o gire el botón de control que hallará en la radio. El rango de ajuste del volumen presenta 40 niveles.

Preprogramado de emisoras

Hay 10 memorias preseleccionables en cada una de las bandas de onda MW y FM.

1. Pulse el botón On/Off para encender su radio.
2. Sintonice la emisora que desea preprogramar (hágalo del modo descrito anteriormente).
3. Pulse el botón MEMORY . Se mostrará 'MEM' en la pantalla.
4. Pulse el botón de preprogramación (Preset) que le interese (del 1 al 10).
5. Pulse el botón MEMORY de nuevo y la preprogramación quedará guardada y 'MEM' desaparecerá de la pantalla.
6. Repita este proceso para las preprogramaciones restantes.
7. Las emisoras guardadas en las memorias preseleccionables pueden sobrescribirse con otras memorizaciones.

Selección de una emisora preprogramada

1. Cuando la radio esté encendida, seleccione FM o MW (AM) pulsando el botón RADIO.
2. Pulse el botón de preprogramación (Preset) que le interese (del 1 al 10) y su radio sintonizará la emisora guardada en la memoria preseleccionada.

FM RDS

El Radio Data System (RDS) es un sistema en el que se transmite información digital inaudible además de la normal proporcionada por el programa de radio FM. Siempre en la onda FM, proporciona funciones tales como la hora, búsqueda del tipo de música y modo de información:

*La visualización de la información está disponible sólo cuando la emisora proporciona el servicio RDS.

Hora:

Pulse el botón RDS CT  y la pantalla mostrará la hora.

Tipo de música:

1. Pulse el botón RDS SEARCH repetidas veces hasta que la pantalla muestre el tipo de emisoras de radio que le gustaría buscar.
2. Pulse entonces SEEK UP/DOWN  para realizar la búsqueda de emisoras de radio del tipo seleccionado.
3. Si no hay ninguna emisora del tipo seleccionado, la pantalla mostrará 'No MATCH' durante 2 segundos.

Modo Información:

Pulse el botón RDS MODE para pasar a visualizar los diferentes modos. El orden de los modos es:

Frequency → PS → PTY → RT → Frequency



1. Frequency: muestra la frecuencia de la emisora.
2. PS (Program Service): muestra el nombre de la emisora.
3. PTY (Program Type): muestra el tipo de programa.
4. RT (Radio Text): muestra mensajes de texto de radio como nuevos elementos, etc.

Modos FM estéreo/Mono

1. Cuando la señal FM es débil, podrá oírse un zumbido.
Para reducirlo, pulse el botón ST/MO hasta que la pantalla muestre 'Mono'. Su radio pasará al modo mono.
 2. Para volver al modo estéreo pulse el botón ST/MO  hasta que la pantalla muestre 'Stereo'. Su radio pasará al modo estéreo.
- * Con el modo mono, cuando ha cambiado la frecuencia, volverá automáticamente al modo estéreo.

Operaciones con CD/MP3/tarjeta SD/ dispositivo USB

Operaciones con CD

1. Pulse el botón CD hasta que se muestre 'CD' en la pantalla.
La unidad pasará entonces al modo CD.
2. Introduzca un CD de audio . La pantalla mostrará 'loading' (cargando) y después 'reading' (leyendo). Posteriormente, el CD comenzará su reproducción.
3. Ajuste el volumen y el interruptor de sonido 3D (en el panel posterior) al nivel que le interese.
4. Reproducir/Parar/Extraer el CD:
 - a. Pulse el botón PAUSE/PLAY  para poner la reproducción del CD en pausa. Púlselo de nuevo para reanudar la reproducción del CD.
 - b. Para parar el CD, pulse el botón STOP . El número total de pistas del CD se mostrará en pantalla.
 - c. Para extraer el CD, pulse el botón CD EJECT de la radio o pulse dos veces el botón STOP del mando a distancia.
La pantalla mostrará 'No Disk'.

E

5. Selección de pista:



- a. Cuando el CD esté en reproducción, pulse el botón **SEEK/TRACK**  para cambiar a la canción deseada. El número de pista aparecerá en la pantalla.
- b. O bien, puede introducir los números de la pista deseada.
- c. Puede también seleccionar la pista cuando el CD esté parado.

6. Avance rápido/retroceso:

- a. Mientras el CD esté en reproducción, mantenga pulsado el botón **SEEK/TRACK**  .
- b. Suelte el botón cuando haya llegado a la parte de la pista que desee.

7. Modos de reproducción:

Hay 5 modos de orden de reproducción de CDs. Mientras el CD esté en reproducción, pulse el botón **PLAY MODE**  repetidas veces y la pantalla mostrará ordenado el modo actual como:



RAN → RAN  →  →  → Normal



Cuando vuelva al modo Normal, la pantalla no mostrará ninguna indicación del modo de reproducción.

Los modos de reproducción se definen como sigue:

- a. **RAN** (Random) - El reproductor de CD reproduce pistas aleatoriamente. Lo hace una sola vez por cada pista y después se detiene.
- b. **RAN ** (Random repeat) - El reproductor de CD reproduce pistas aleatoriamente y sin fin.

- c.  (Repeat) - El reproductor de CD reproduce pistas por orden de número. Después de la última pista, volverá a la primera repetidamente.
- d.  (Repeat Track) - El reproductor de CD reproduce una sola pista repetidamente
- e. Modo Normal (Normal Mode) - El reproductor de CD reproduce todas las pistas por orden de número una sola vez y después se detiene. La pantalla no mostrará ninguna indicación para este tipo de modo.

* Cuando el CD ha vuelto a ser introducido, el modo de reproducción es Normal, sin importar cuál fue el modo en que se reprodujo anteriormente.

Operaciones en modo MP3 CD

Este dispositivo puede reproducir discos CD-R y CD-RW que contengan archivos MP3 y WMA. En modo MP3, un CD puede tener carpetas/álbums, y cada uno de ellos consiste en pistas (depende de cómo esté copiado el CD).

La operación de CD con los modos MP3/WMA es similar a la forma de operar que se tiene con un CD.

1. Pulse el botón  hasta que 'CD' se muestre en la pantalla
2. Introduzca un CD MP3. La pantalla mostrará 'loading' (cargando) y después 'reading'. Posteriormente, el reproductor leerá el CD MP3.
3. Ajuste el volumen y el interruptor de sonido 3D (en el panel posterior) al nivel que le interese.

E

4. Reproducir/Parar/Extraer el CD MP3:

a. Pulse el botón PAUSE/PLAY (⏸) para poner la reproducción del CD MP3 en pausa. Púlselo de nuevo para reanudar la reproducción del CD MP3.

b. Para parar el CD, pulse el botón STOP (⏹). El número total de archivos y pistas será mostrado.

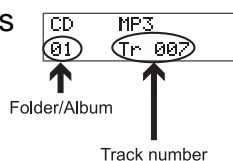

c. Para extraer el CD MP3, pulse el botón CD EJECT de la radio o pulse dos veces el botón STOP (⏹) del mando a distancia. La pantalla mostrará 'No Disk'.

5. Selección de pista:

a. Cuando el CD MP3 esté en reproducción, pulse el botón SEEK/TRACK (⏮) (⏭) para cambiar a la canción deseada. El número de pista aparecerá en la pantalla.

b. O bien, puede introducir los números de la pista deseada.

c. Puede también seleccionar la pista cuando el CD MP3 esté parado.

6. Selección de Carpeta/Álbum:

Cuando el CD MP3 esté en reproducción, pulse el botón TUNE/MP3 (⏪) (⏩) para cambiar a la carpeta deseada, el número de la carpeta aparecerá entonces en la pantalla

7. Avance rápido/retroceso:

a. Mientras el CD MP3 esté en reproducción, mantenga pulsado el botón SEEK/TRACK (⏮) (⏭).

b. Suelte el botón cuando haya llegado a la parte de la pista que desee.

8. Modos de reproducción:

Hay 8 modos de orden de reproducción de CD MP3. Mientras el CD MP3 esté en reproducción, pulse el botón PLAY MODE repetidamente y la pantalla mostrará ordenado el modo actual como-

RAN → RAN F → RAN ¶F → RAN ¶¶ → ¶¶ → ¶F → ¶1 → Normal



Cuando vuelva al modo Normal, la pantalla no mostrará ninguna indicación del modo de reproducción.

Los modos de reproducción se definen como sigue:





- a. RAN (Random) - El reproductor de CD reproduce pistas aleatoriamente. Lo hace una sola vez por cada pista.
 - b. RAN F (Random Folder) - El reproductor de CD reproduce las pistas de una carpeta aleatoriamente, una vez por pista.
 - c. RAN ¶F (Random Repeat Folder) - El reproductor de CD reproduce las pistas de una carpeta aleatoriamente y sin fin.
 - d. RAN ¶¶ (Random repeat) - El reproductor de CD reproduce pistas aleatoriamente y sin fin.
 - e. ¶¶ (Repeat) - El reproductor de CD reproduce pistas por orden de número. Después de la última pista, volverá a la primera repetidamente.
 - f. ¶F (Repeat Folder) - El reproductor de CD reproduce las pistas de una carpeta por orden de número y sin fin.
 - g. ¶1 (Repeat Track) - El reproductor de CD reproduce una sola pista repetidamente.
 - h. Modo Normal (Normal Mode) - El reproductor de CD reproduce todas las pistas por orden de número una sola vez y después se detiene. La pantalla no mostrará ninguna indicación para este tipo de modo.
- * Cuando el CD ha vuelto a ser introducido, el modo de reproducción es Normal, sin importar cuál fue el modo en que se reprodujo anteriormente.
- * El tiempo de lectura del reproductor de CD (el transcurrido desde que se introduce el CD hasta que la música es reproducida) para la lectura de un CD-R o CD-RW puede variar, dependiendo del modo en que fue copiado o la marca del CD-R o CD-RW de que se trate.

Tarjetas de memoria SD y dispositivos de memoria USB

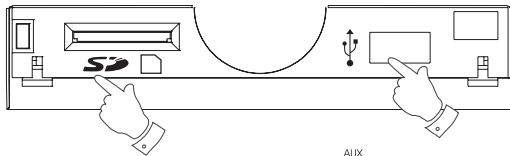
Este dispositivo es compatible sólo con tarjetas SD de hasta 2GB. Si se trata de una tarjeta SD conectándose a través de un puerto USB, entonces el límite de 2GB ya no se considera.

1. Las ranuras para tarjetas SD y dispositivos USB están situadas detrás del panel rectangular, debajo del botón ON/OFF/Volume. Pulse y suelte en la esquina superior derecha del panel. Para cerrar el panel, pulse en la puertecita de este hasta que oiga un clic en el momento del cierre.
2. Introduzca una tarjeta sd o un dispositivo USB en la ranura.



3. Pulse el botón SD/USB  repetidamente hasta que 'SD' o 'USB' se muestren en la esquina superior izquierda de la pantalla.
4. Reproducción de archivos MP3/WMA en una tarjeta SD o un dispositivo USB:
 - a. Pulse el botón PAUSE  para poner la reproducción en pausa. Pulse el botón PAUSE de nuevo para reanudar la reproducción.
 - b. Para parar la reproducción, pulse el botón STOP . El número total de archivos y pistas se mostrará en pantalla.
 - c. Para extraer la tarjeta SD, presiónela hacia adentro, y esta rebotará hacia afuera.
5. Selección de pista:
 - a. Cuando la tarjeta SD o el dispositivo USB estén en reproducción, pulse el botón SEEK/TRACK  para cambiar a la pista deseada; el número de pista aparecerá en pantalla.
 - b. O bien puede introducir los números de la pista que desee.

6. Selección de carpeta/álbum:

Cuando la tarjeta SD o el dispositivo USB estén en reproducción, pulse el botón TUNE/MP3  para cambiar a la carpeta deseada; el número de carpeta aparecerá en pantalla.

7. Avance rápido/retroceso:

- Cuando la tarjeta SD o el dispositivo USB estén en reproducción, mantenga pulsado el botón SEEK/TRACK .
- Suelte el botón cuando haya llegado a la parte de la pista que desee.

8. Modos de reproducción:

Hay 8 modos de orden de reproducción de SD/USB. Cuando la tarjeta SD o el dispositivo USB estén en reproducción, pulse el botón PLAY MODE repetidamente y la pantalla mostrará ordenado el modo actual como-

RAN → RAN F → RAN RF → RAN RF → RF → RF → RF → RF → Normal







Cuando vuelva al modo Normal, la pantalla no mostrará ninguna indicación del modo de reproducción.

Los modos de reproducción se definen como sigue:



- RAN (Random) - Reproduce pistas aleatoriamente. Lo hace una sola vez por cada pista
- RAN F (Random Folder) - Reproduce las pistas de una carpeta aleatoriamente, una vez por pista.
- RAN RF (Random Repeat Folder) - Reproduce las pistas de una carpeta aleatoriamente y sin fin.

E

- d. **RAN**  (Random repeat) - Reproduce todas las pistas de la tarjeta SD o el dispositivo USB aleatoriamente y sin fin.
- e.  (Repeat) - Reproduce todas las pistas de la tarjeta SD o el dispositivo USB por orden de número. Después de la última pista, volverá a la primera repetidamente.
- f.  (Repeat Folder) - Reproduce las pistas de una carpeta por orden de número y sin fin.
- g.  (Repeat Track) - Reproduce una sola pista repetidamente.
- h. Modo Normal (Normal Mode) - Reproduce todas las pistas por orden de número una sola vez y después se detiene. La pantalla no mostrará ninguna indicación para este tipo de modo.

* Cuando la tarjeta SD o el dispositivo USB han vuelto a ser introducidos, el modo de reproducción es Normal, sin importar cuál fue el modo en que se reprodujo anteriormente.

Ajuste del ecualizador

1. Pulse el botón EQ . Se mostrará 'BASS' con un número.
2. Pulse el botón VOLUME UP/DOWN  para ajustar el nivel de bajos. El número indica el nivel de bajos.
3. Pulse el botón EQ de nuevo. Se mostrará 'TREBLE' con un valor numérico.
4. Pulse el botón VOLUME UP/DOWN para ajustar el nivel de tiples. El número indica el nivel de tiples.
5. Pulse una vez más el botón EQ para completar el ajuste.

Función de silenciado

1. Pulse el botón de silenciado (MUTE) para desactivar la salida de sonido.
2. Pulse una segunda vez el botón de silenciado (MUTE) para regresar al modo de reproducción normal.



Función de autoapagado

Cuando el aparato está encendido, su sistema de sonido puede configurarse para que se apague cuando un tiempo preprogramado haya transcurrido. Esta configuración puede fijarse para 60, 30 o 15 minutos.

1. Pulse el botón SLEEP y 'SLEEP' se mostrará en la pantalla.
2. Pulse el botón SLEEP  repetidas veces para seleccionar el tiempo que desea que transcurra hasta que la función de autoapagado (SLEEP) se haga efectiva 60 → 30 → 15 → OFF. (OFF significa que la función de autoapagado está desactivada)
3. Su radio se apagará después de que el tiempo de autoapagado preprogramado haya transcurrido.
4. Para cancelar la función de autoapagado antes de que el tiempo preprogramado haya transcurrido, pulse el botón On/Off.

Programación de la alarma

Su sistema de sonido cuenta con una alarma que puede ser programada para despertarle con un CD, USB, tarjeta SD, radio FM o radio MW.

1. Pulse el botón ALARM ON/OFF ; la hora de la alarma se mostrará en la pantalla y la alarma estará activada. Para apagar la función de alarma, pulse el botón ALARM ON/OFF de nuevo.
2. Pulse el botón ALARM SET para que se muestre la información relativa a la alarma.
3. Pulse el botón TIME SET UP/DOWN para ajustar la hora de la alarma. O bien mantenga pulsado el botón TIME SET UP/DOWN para que el ajuste vaya más rápido.
4. Pulse los botones CD/FM/MW/SD/USB para seleccionar la fuente de alarma.
 - a. En modo FM/MW: Pulse el botón TUNE UP/DOWN o los botones del 1 al 10 para seleccionar la emisora. Ajuste también el volumen.
 - b. En modo CD/SD/USB: seleccione la pista y ajuste el volumen.
 - * El volumen está fijado inicialmente en el nivel 30.
5. Pulse el botón ALARM SET para completar la configuración.
 - * Cuando la fuente de alarma no esté disponible, la fuente de alarma será FM.
 - * La alarma suena desde el silenciado hasta un nivel de volumen alto.
6. Para parar el sonido de la alarma, pulse el botón OFF.
7. Para deshabilitar la función de alarma, pulse el botón ALARM ON/OFF, y el símbolo '  ' desaparecerá de la pantalla.

Función de cabezada (Snooze)

1. Para interrumpir la alarma, pulse el botón SNOOZE  y la alarma se parará durante 5 minutos, al mismo tiempo, la pantalla mostrará 'SNOOZE'. Pasados los 5 minutos, la alarma volverá a sonar.
2. Para parar la función cabezada (SNOOZE) y la alarma, pulse el botón ON/OFF.

Toma del auxiliar de entrada (de 3,5mm)

1. Pulse repetidamente el botón AUX hasta que se muestre 'AUX' en la pantalla.
2. Conecte una fuente de audio estéreo o mono (por ej. iPod, MP3 o reproductor de CD) a una toma de auxiliar de entrada en el panel posterior.
3. Ajuste el control de volumen de su iPod, MP3 o reproductor de CD.

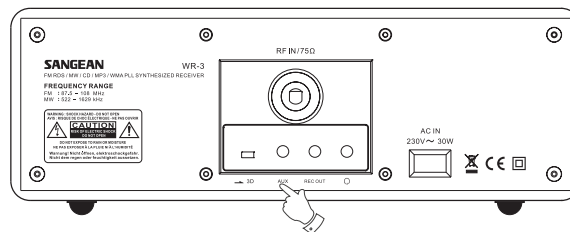

E

Toma de línea de salida (de 3,5 mm)

Se le proporciona toma de salida de 3,5 mm situada en la parte posterior de su radio para la conexión de señales de audio a un amplificador externo. Si inserta el cable de audio en esta toma, no silenciará el altavoz interno. Ajuste el control de volumen al mínimo si lo desea.

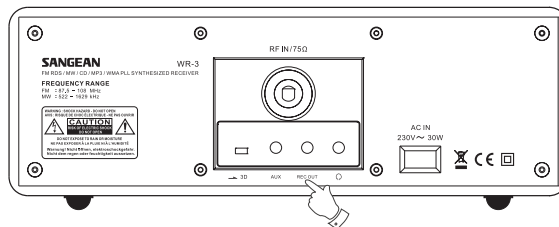

Toma para auriculares

Usted dispone de una toma para auriculares de 3,5 mm situada en la parte posterior de su radio para el uso de auriculares. Insertando la clavija, el altavoz se silencia automáticamente.

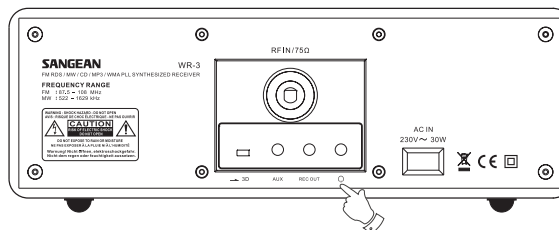

Interruptor 3D

El interruptor 3D que encontrará en la parte posterior de su radio sirve para habilitar/deshabilitar los efectos sonoros 3D

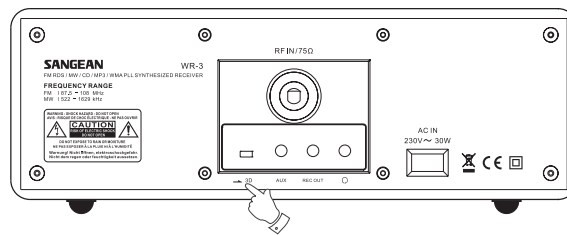

Actualización de software

Cuando el software actualizado esté listo, o su radio necesite ajustarse a los estándares de frecuencia de radio de otro país, puede actualizar el software a por medio de CD, USB o tarjeta SD.

1. Descargue el software actualizado a un CD, USB o tarjeta SD. El software debería ser un archivo *.fwu.
2. Introduzca el CD, USB o tarjeta SD. Cuando el archivo *.fwu haya sido encontrado, la pantalla mostrará una cuenta atrás de 5 segundos.
3. Pasados los 5 segundos, pulse el botón PLAY. El software habrá entonces quedado instalado.

E

Datos técnicos

Suministro de energía:

120V/60Hz (Versión E.E.U.U.)

230V/50Hz (Versión europea)

Potencia de salida: 7W+7W (máx.)

Consumo de energía: 30W (máx.)

Cobertura de frecuencia:

FM 87.5 - 108.0 MHz

AM 520 - 1710 kHz (Versión E.E.U.U.)

AM 522 - 1629 kHz (Versión europea)







Si en lo sucesivo usted se viera en la situación de tener que desechar este producto, por favor, tenga cuidado de que los desechos eléctricos no pueden ser mezclados con desechos del hogar. Por favor, deposítelos allí donde pueda disponer de un servicio de recogida de desechos eléctricos o electrónicos para su Reciclado. Consulte a las Autoridades Locales o proveedores sobre los consejos de reciclado. (Directiva sobre residuos de equipos eléctricos y electrónicos)



Belangrijke veiligheidsinstructies

1. Lees en begrijp alle veiligheids- en gebruiksinstructies alvorens u de radio gebruikt.
2. Bewaar deze instructies: de veiligheids- en gebruiksinstructies dienen te worden bewaard voor toekomstige referentie.
3. Volg waarschuwingen op. Alle waarschuwingen op het apparaat en in de instructies dienen opgevolgd te worden.
4. Volg alle gebruiksinstructies.
5. Water en vocht: Dit apparaat mag niet gebruikt worden in de buurt van water. Gebruik niet nabij een bad, wastafel, wasmachine, gootsteen, vochtige kelder, zwembad etc.
6. Neem de stekker uit het stopcontact alvorens u de radio schoonmaakt. Gebruik alleen een lichtvochtige doek om de buitenkant af te nemen.
7. Plaats de radio niet op een instabiele ondergrond. De radio kan vallen en verwondingen veroorzaken en schade aan de radio.
8. Ventilering: Deze radio moet worden geplaatst op een plek waar de ventilatie niet wordt geblokkeerd. De radio mag bijvoorbeeld niet op een bed, bankstel, tapijt of een andere zachte ondergrond die de ventilatie openingen blokkeert worden gebruikt.

- 
- 
9. Krachtbron: De radio mag alleen met het aangegeven type stroom worden voorzien. Weet u niet zeker de netspanning bij u thuis, neem dan contact op met de verkoper van de radio of uw elektriciteitsbedrijf.
 10. Elektriciteitskabels: De elektriciteitskabel dient zo te worden geplaatst dat er niet op gestaan kan worden of dat deze geperforeerd wordt. Plaats ook geen voorwerpen op de kabel. Wees vooral aandachtig bij de stekker, waar de kabel de radio uitkomt en bij randen. Als u de kabel uit het stopcontact haalt, doe dit dan altijd bij de stekker. Trek niet aan de kabel. Gebruik alleen de aangegeven stroom op het apparaat. Weet u niet zeker de netspanning bij u thuis, neem dan contact op met de verkoper van de radio of uw elektriciteitsbedrijf.
 11. Voorkom dat een stopcontact te veel stroom moet leveren en doorslaat, door gebruik van teveel verlengsnoeren. Dit kan leiden tot brand of een elektrische schok.
 12. Trek de stekker uit het stopcontact voorafgaand aan een onweersbui of als u het apparaat gedurende een langere periode niet gebruikt.
 13. Neem de batterij uit het apparaat wanneer de radio voor lange tijd niet wordt gebruikt. Dit voorkomt verbruik en lekken van de batterij.

- 
- 
14. Probeer de ontvanger niet zelf te repareren. Openen van de behuizing kan u bloot stellen aan een gevaarlijk voltage en doet de garantie vervallen. Laat alle reparaties uitvoeren door een erkende reparateur.
15. Duw nooit voorwerpen of vloeistof door één van de openingen van de radio. Deze kunnen een gevaarlijk voltage punt raken, wat kan resulteren in een elektrische schok of brand. Mors nooit vloeistof over het apparaat.
16. Laat reparaties uitvoeren door een vakkundige reparateur, wanneer:
- A. De elektriciteitskabel of stekker beschadigd is.
 - B. Voorwerpen of vloeistof op de radio zijn gevallen.
 - C. De radio is blootgesteld aan regen of water.
 - D. De radio werkt niet goed of heeft een afwijkende prestatie.
 - E. De radio gevallen is, of er schade wordt geconstateerd.

Bediening

- ① LCD display
- ② Afstandsbediening sensor
- ③ On/Off/Volume bedieningsknop
- ④ CD opening
- ⑤ CD uitwerp knop
- ⑥ SD kaart opening
- ⑦ USB apparaat opening
- ⑧ Telescopische antenne
- ⑨ 3D Sound schakelaar
- ⑩ Aux in(ext. bron) ingang
- ⑪ Uitgaande lijn (Record Out) ingang
- ⑫ Koptelefoon ingang
- ⑬ Stekker ingang

Afstandsbediening

- ① On/Off knop (aan/uit)
- ② PLAY MODE knop (afspeelmodus)
- ③ SLEEP knop (slaap)
- ④ MUTE knop (stil)
- ⑤ VOLUME OMHOOG en OMLAAG knoppen
- ⑥ 0/10 knop
- ⑦ EQUALIZER knop
- ⑧ TIME SET knoppen (tijd instellen)
- ⑨ Alarm ON/OFF knop (wekalarm aan/uit)
- ⑩ ALARM SET knop (alarm instellen)
- ⑪ SNOOZE knop
- ⑫ MODE knop (modus)
- ⑬ SEARCH knop (zoek)
- ⑭ CT (auto klok tijd) knop
- ⑮ TUNE/MP3 OMHOOG knop
- ⑯ TUNE/MP3 OMLAAG knop
- ⑰ SEEK/TRACK OMLAAG knop
- ⑱ SEEK/TRACK OMHOOG knop
- ⑲ PAUSE/PLAY knop (pauze/afspelen)
- ⑳ STOP knop
- ㉑ KEYPAD knoppen (nummers)
- ㉒ MEMORY knop (geheugen)
- ㉓ AUX/ SD/USB knop
- ㉔ Radio knop
- ㉕ ST/MO knop
- ㉖ CD knop

Vervanging batterij afstandsbediening

1. Trek aan het de grip van het batterij compartiment in de aangegeven richting en neem de houder uit het compartiment.
2. Neem de batterij uit de houder.
3. Vervang de batterij (CR2025 of een equivalent) en zorg dat de positieve kant naar boven is gericht, met de houder zoals hieronder afgebeeld.
4. Zet de batterij houder terug in de afstandsbediening.

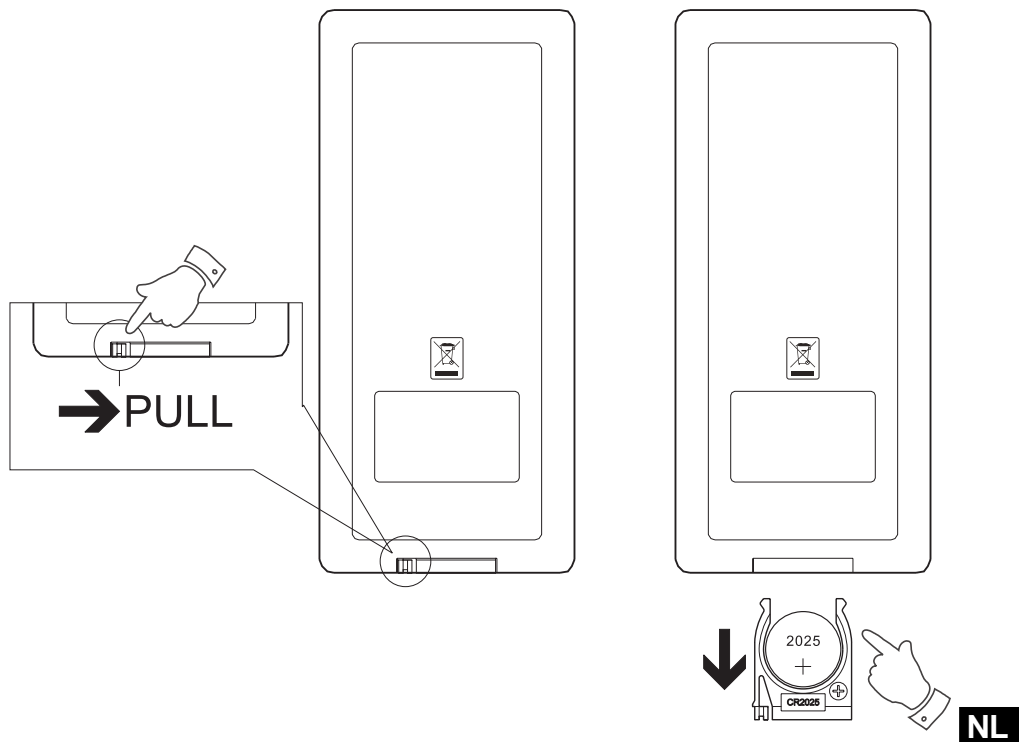



Klok instellen

U dient de klok eerst in te stellen voordat u van de alarmfunctie gebruik kunt maken.

1. Druk op de TIME SET knop (OMHOOG of OMLAAG) in, totdat het minuten cijfer op de display begint te knipperen, en laat dan de knop los.
 2. Wanneer het minuten cijfer knippert, druk op de TIME SET OMHOOG of OMLAAG knop  om de tijd in te stellen.
- * Druk éénmaal op de TIME SET knop voor 1 minuut, houd de knop ingedrukt als u de aanpassing sneller wilt laten verlopen en de uren wilt aanpassen.
3. Na 7 seconden wordt de tijd ingesteld als de knoppen niet meer worden aangeraakt en stoppen de cijfers met knipperen.

Radio Gebruik

FM/MW (AM) gebruik

1. Zet uw radio aan met de On/Off knop op de afstandsbediening of door op de bedieningsknop op de radio te drukken.
 2. Druk op de radio knop totdat "FM" of "MW" (AM) op de display verschijnt en de radio gaat in de FM of MW (AM) modus.
 3. Druk op de SEEK OMHOOG of OMLAAG knop  en de radio zoekt naar de volgende actieve frequentie. Of druk op de TUNE OMHOOG of OMLAAG knop  om handmatig de frequentie te zoeken of aan te passen.
- * 1 FM stap = 50 kHz of 100 kHz
1 MW (AM) stap = 9 kHz of 10 kHz
4. Pas het volume aan door te drukken op de VOLUME OMHOOG of OMLAAG knop op de afstandsbediening, of door aan de bedieningsknop op de radio te draaien.
 5. Pas 3D Sound aan naar uw wens. (aan de achterzijde)
 6. U zet de radio uit door te drukken op de On/Off knop.

Volume



Druk op de VOLUME OMHOOG/OMLAAG of draai de bedieningsknop op de radio. Er zijn 40 niveaus voor het volume.

Instellen radiostations

Er zijn 10 geheugenposities voor zowel de MW als FM bandbreedte.

1. Druk op de On/Off knop om de radio aan te doen.
2. Kies het station dat u wilt opslaan (instellen zoals eerder beschreven).
3. Druk op de MEMORY knop . "MEM" wordt weergegeven op de display.
4. Druk op de gewenste positie knop (1 tot 10).
5. Druk nogmaals op de MEMORY knop en de instelling wordt opgeslagen en "MEM" verdwijnt van de display.
6. Herhaal dit voor de andere posities.
7. Opgeslagen stations kunnen worden overschreven.

Oproepen van een opgeslagen station

1. Wanneer de radio aan is, selecteer FM of MW (AM) door op de radio knop te drukken.
2. Druk op de gewenste positie knop (1-10), en het gekozen station dat is opgeslagen wordt gespeeld.

NL

FM RDS

Het Radio Data Systeem (RDS) is een systeem waarbij digitale informatie wordt toegevoegd aan het uitgezonden FM radio programma. In de FM band, verzorgt het functies zoals Klok Tijd, Muziek Type Zoeken en Informatie Modus:

* De informatie is alleen beschikbaar wanneer een station R.D.S uitzendt.

Klok Tijd:

Druk op de R.D.S CT knop  en de display toont de tijd.

Muziek Type:

1. Druk op de R.D.S SEARCH knop herhaaldelijk totdat de display het type radio stations weergeeft wat u zoekt.
2. Druk dan op de SEEK OMHOOG/OMLAAG  om naar radio stations van het geselecteerde type te zoeken.
3. Wanneer er voor het geselecteerde type geen station gevonden kan worden, toont de display "No MATCH" voor 2 seconde.

Informatie Modus:

Druk op de R.D.S MODUS knop om te wisselen tussen verschillende modi. De volgorde is:

Frequency → PS → PTY → RT → Frequency



1. Frequency: Geeft de frequentie van het station aan.
2. PS: Programma Service. Geeft naam van station aan.
3. PTY: Programma Type- Geeft het programma type aan.
4. RT: Radio Text- Geeft radio tekst berichten aan weer.

FM Stereo/Mono modus

1. Bij een zwak FM signaal, kan een ruis te horen zijn. Reduceer de ruis door op de ST/MO knop te drukken totdat "Mono" in beeld komt. Uw radio schakelt over naar de mono modus.
 2. Om terug te keren naar de stereo modus, druk op de ST/MO knop  totdat de display "Stereo" weergeeft. Uw radio is weer in de stereo modus.
- * In de mono modus, wanneer de frequentie wisselt, wordt weer automatisch naar de stereo modus overgeschakeld.

CD/MP3/SD kaart/USB apparaat gebruik

CD gebruik

1. Druk op de CD knop totdat "CD" op de display komt.
2. Plaats een audio CD. De display toont "loading" en dan "reading" en the CD wordt afgespeeld.
3. Pas het Volume en 3D Sound aan naar wens.
4. Speel/stop/uitwerpen CD:
 - a. Druk op de PAUSE/PLAY knop  om het afspelen te pauzeren; Druk op de PAUSE/PLAY knop om het afspelen te hervatten.
 - b. Stop de CD, door op de STOP knop  te drukken. Het totaal aantal nummers op de CD wordt weergegeven.
 - c. Neem de CD uit, door te drukken op de CD EJECT knop op de radio, of twee keer op de STOP knop van de afstandsbediening te drukken. De display toont "NO DISK".

NL

5. Nummer selecteren:

- a. Terwijl de CD speelt, druk op de SEEK/TRACK knop  om het gewenste nummer te wijzigen, het tracknummer verschijnt op de display.
- b. Of u voert met de numerieke toetsen het gewenste nummer in.
- c. U kunt ook een nummer selecteren wanneer de CD is gestopt.

6. Fast forward/rewind (snel vooruit/terugspoelen):

- a. Terwijl de SD of USB speelt, houd de SEEK/TRACK knop ingedrukt  .
- b. Laat de knop los wanneer u bij het gewenste deel bent van het nummer.

7. Afspeel modus:



Er zijn 5 modi waarin de CD kan worden afgespeeld. Terwijl de CD speelt, druk herhaaldelijk op de PLAY MODUS knop , en de display wisselt als volgt van modus-

RAN → RAN  →  →  → Normal



In de Normale modus, geeft de display niets weer tijdens afspelen.



De andere afspeelmodi worden als volgt weergegeven:

- a. RAN (Random) - Nummers worden willekeurig afgespeeld, elk nummer éénmaal.
 - b. RAN  (Random Map) - De nummers uit de map worden willekeurig afgespeeld, elk nummer éénmaal.
 - c.  (Random Repeat) - Alle nummers van de CD worden willekeurig en eindeloos afgespeeld.
 - d.  (Repeat) - Alle nummers van de CD worden op volgorde afgespeeld, deze volgorde wordt blijvend herhaald.
 - e. Normale modus - Alle nummers worden op volgorde afgespeeld en stopt daarna. De display geeft niets weer in de normale afspeelmodus.
- * Wanneer de CD opnieuw wordt geplaatst, dan is de afspeelmodus normaal, ongeacht de modus van de vorige keer.

MP3 CD Modus gebruik

Dit apparaat kan CD-R en CD-RW schijfjes met MP3 en WMA bestanden afspelen. In de MP3 modus, kan een CD een map/album structuur hebben of met nummers (afhankelijk hoe de CD is gebrand).

Het gebruik van MP3/WMA CD modus is gelijk aan gebruik van een reguliere CD.

1. Druk op de CD knop  totdat "CD" op de display komt.
2. Plaats een audio CD. De display toont "loading" en dan "reading" en the CD wordt afgespeeld.
3. Pas het Volume en 3D Sound aan naar wens.
4. Speel/stop/uitwerpen CD:
 - a. Druk op de PAUSE/PLAY knop  om het afspelen te pauzeren; Druk op de PAUSE/PLAY knop om het afspelen te hervatten.
 - b. Stop de MP3 CD, door op de STOP knop  te drukken. Het totaal aantal bestanden en nummers wordt weergegeven  .

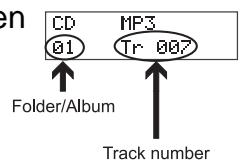

- c. Om de MP3 CD uit te nemen, druk op de CD EJECT knop op de radio, of druk tweemaal op de STOP knop  van de afstandsbediening. De display toont "NO DISK".

NL

5. Nummer selecteren:

- a. Terwijl de MP3 CD speelt, druk op de SEEK/TRACK knop  om het gewenste nummer te wijzigen, en het tracknummer verschijnt op de display.
- b. Of u voert met de numerieke toetsen het nummer in.
- c. U kunt ook een nummer selecteren als de MP3 CD is gestopt.

6. Map/album selecteren:

Terwijl de MP3 CD speelt, druk op de TUNE/MP3 knop  om de gewenste map te kiezen, en het nummer van de map verschijnt op de display.

7. Fast forward/rewind (snel vooruit/terugspoelen)

- a. Terwijl de SD of USB speelt, houd de SEEK/TRACK knop ingedrukt .
- b. Laat de knop los wanneer u bij het gewenste deel bent van het nummer.

8. Afspeel modus:

Er zijn 8 modi van SD/USB afspeelvolgorde. Druk tijdens afspelen op de PLAY MODUS knop herhaaldelijk, en de display geeft de modus als volgt weer-

RAN → RAN F → RAN SF → RAN SS → SS → SF → S1 → Normal



In de Normale modus, geeft de display niets weer tijdens afspelen.

De andere afspeelmodi worden als volgt weergegeven:

- a. **RAN** (Random) - Nummers worden willekeurig afgespeeld, elk nummer éénmaal.
 - b. **RAN F** (Random Map) - De nummers uit de map worden willekeurig afgespeeld, elk nummer éénmaal.
 - c. **RAN RF** (Random Repeat Map) - De nummers uit de map worden herhalend willekeurig afgespeeld.
 - d. **RAN RR** (Random Repeat) - Alle nummers van de CD worden willekeurig en eindeloos afgespeeld.
 - e. **RF** (Repeat) - Alle nummers van de CD worden op volgorde afgespeeld, deze volgorde wordt blijvend herhaald.
 - f. **RF** (Repeat Map) - Alle nummers van een map worden op volgorde herhalend afgespeeld.
 - g. **RF1** (Repeat Nummer) - Eén nummer wordt herhaaldelijk afgespeeld.
 - h. Normale modus - Alle nummers worden op volgorde afgespeeld en stopt daarna. De display geeft niets weer in de normale afspeelmodus.
- * Wanneer de CD opnieuw wordt geplaatst, dan is de afspeelmodus normaal, ongeacht de modus van de vorige keer.





- * De leestijd van een CD-speler voor CD-R of CD-RW disks (dit is de tijd tussen het plaatsen van de CD in de lade, en het afspelen van de muziek) kan langer zijn, afhankelijk van de manier van branden en het merk CD-R of CD-RW.

SD kaart en USB geheugen apparaten

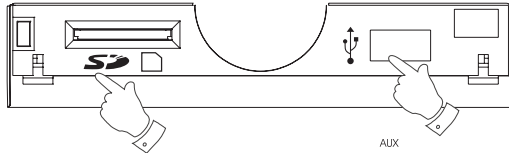
Het apparaat ondersteunt alleen tot 2 g. Als het een SD kaart betreft met een USB aansluiting naar het apparaat, dan is de 2 g limiet niet van toepassing.

1. SD kaart en USB openingen bevinden zich boven de On/OFF/ Volume knop. Duw het paneel los bij de rechterbovenkant van het paneel. (Sluit het paneel door het in te drukken tot het vast klikt.)
2. Plug een SD kaart of USB apparaat in de desbetreffende opening.



3. Druk op de SD/USB knop  herhaaldelijk totdat "SD" of "USB" zichtbaar is in de linkerbovenhoek van de display.
4. Afspelen van MP3/WMA bestanden op SD kaart of USB apparaat:
 - a. Druk op de PAUSE knop  om afspelen te pauzeren; Druk nogmaals op de PAUSE knop om afspelen te hervatten.
 - b. Om afspelen te stoppen, druk op de STOP knop  . Het totaal aantal nummers van de bestanden en nummers wordt weergegeven.
 - c. Om de SD kaart uit te nemen, druk op de SD kaart, en deze veert terug.
5. Nummer selecteren:
 - a. Terwijl de SD of USB speelt, druk op de SEEK/TRACK knop  om het gewenste nummer te wijzigen, en het tracknummer verschijnt op de display.
 - b. Of, u kunt het nummer van het gewenste nummer invoeren.
6. Map/album selecteren: Terwijl de SD of USB speelt, druk op de TUNE/MP3 knop  om de gewenste map te wisselen, en het map nummer verschijnt op de display.

7. Fast forward/rewind (snel vooruit/terugspoelen):

- a. Terwijl de SD of USB speelt, houd de SEEK/TRACK knop ingedrukt  .
- b. Laat de knop los wanneer u bij het gewenste deel bent van het nummer.

8. Afspeel modus:

Er zijn 8 modi van SD/USB afspeelvolgorde. Druk tijdens afspelen op de PLAY MODUS knop herhaaldelijk, en de display geeft de modus als volgt weer

RAN → RAN F → RAN ♫F → RAN ♫♫ → ♫♫ → ♫F → ♫1 → Normal





In de Normale modus, geeft de display niets weer tijdens afspelen.

De andere afspeelmodi worden als volgt weergegeven:

- a. RAN (Random) - Nummers worden willekeurig afgespeeld, elk nummer éénmaal.
- b. RAN F (Random Map) - De nummers uit de map worden willekeurig afgespeeld, elk nummer éénmaal.
- c. RAN ♫F (Random Repeat Map) - De nummers uit de map worden herhalend willekeurig afgespeeld.
- d. RAN ♫♫ (Random Repeat) - Alle nummers van de SD kaart of USB apparaat worden willekeurig en eindeloos afgespeeld.
- e. ♫♫ (Repeat) - Alle nummers van de SD kaart of USB apparaat worden op volgorde afgespeeld, deze volgorde wordt blijvend herhaald.
- f. ♫F (Repeat Map) - Alle nummers van een map worden op volgorde herhalend afgespeeld.
- g. ♫1 (Repeat Nummer) - Eén nummer wordt herhaaldelijk afgespeeld.
- h. Normale modus - Alle nummers worden op volgorde afgespeeld en stopt daarna. De display geeft niets weer in de normale afspeelmodus.

* Wanneer de SD kaart of USB apparaat opnieuw wordt geplaatst, dan is de afspeelmodus normaal, ongeacht de modus van de vorige keer.

Equalizer instelling

1. Druk op de EQ knop . Deze toont "BASS" met een nummer.
2. Druk op de Volume OMHOOG/OMLAAG knop  om het bass niveau aan te passen.
3. Druk nogmaals op de EQ knop. Nu wordt "TREBLE" getoond.
4. Druk op de Volume OMHOOG/OMLAAG knop om het treble niveau aan te passen.
5. Druk op de EQ knop om de instelling op te slaan.

Mute functie (stil)

1. Druk op de Mute knop om het geluid te verstommen.
2. Druk nogmaals op de Mute om terug te keren naar de normale afspeelmodus.



Slaap functie

Wanneer de stroom aan is, kan er voor worden gekozen het systeem in een bepaalde tijd uit te laten schakelen. De slaap instelling kan worden ingesteld in 60, 30, 15 minuten.

1. Druk op de Sleep knop en "SLEEP" verschijnt op de display.
2. Druk herhaaldelijk the SLEEP knop  om te kiezen voor de gewenste tijd 60 → 30 → 15 → OFF. (OFF betekent dat de slaap functie uit staat)
3. Uw radio schakelt na de ingestelde tijd vanzelf uit.
4. Annuleer de slaap functie door op de On/Off knop te drukken voor de ingestelde tijd is verstreken.

Wekalarm instellen

Uw geluidssysteem heeft een wekalarm dat ingesteld kan worden met CD, USB, SD kaart, FM radio of MW radio.

1. Druk op de ALARM ON/OFF knop  , en the wektijd wordt weergegeven op de display, en het alarm staat aan. Om de alarm functie uit te zetten, druk nogmaals op de Alarm ON/OFF knop.
2. Druk op de ALARM SET knop en de informatie voor het wekalarm wordt weergegeven.
3. Druk op de TIME SET OMHOOG/OMLAAG knop om de wektijd aan te passen of druk op TIME SET OMHOOG/OMLAAG knop om de aanpassing te versnellen.
4. Druk op de CD / FM / MW / SD / USB knop om het soort wekalarm te kiezen.
 - a. In FM/MW modus: Druk op de TUNE OMHOOG/OMLAAG knop of toet 1-10 om een station te selecteren en het volume aan te passen.
 - b. In CD / SD / USB modus: Selecteer het nummer en pas het volume aan.
 - * standaard is het volume 30.
5. Druk op de ALARM SET knop om de instelling te voltooien.
 - * Wanneer de ingestelde alarmbron niet aanwezig is, wordt voor FM gekozen als alarm.
 - * Het wekalarm gaat van stil naar luid.
6. Druk op de OFF knop om het geluid te stoppen.
7. Om de alarm functie te annuleren, druk op de ALARM ON/OFF knop, en het symbool “  ” verdwijnt van de display.

Snooze functie

1. Om het alarm te onderbreken, druk op de SNOOZE knop ● en het alarm stopt voor 5 minuten en de display toont " SNOOZE ". Het wekalarm gaat na 5 minuten weer af.
2. Om de Snooze en het wekalarm te stoppen, druk op de ON/OFF knop.

Aux in ingang (3.5mm Jack)

1. Druk herhaaldelijk op de AUX knop totdat "AUX" wordt weergegeven.
2. Sluit een audiobron (zoals iPod, MP3 of CD speler) aan op de Aux in ingang aan de achterkant.
3. Pas het volume aan op uw iPod, MP3 of CD speler.

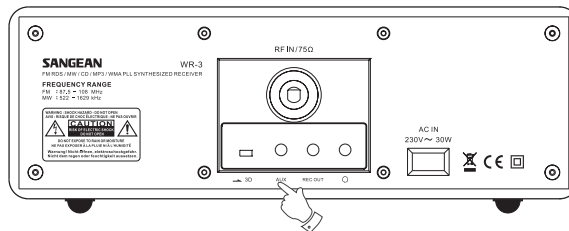

Uitgaand geluid (Rec Out) ingang (3.5mm opening)

Een 3.5mm Rec Out ingang bevindt zich aan de achterkant van uw radio om het signaal aan te sluiten op een externe versterker. Plaatsen van een audio kabel in deze ingang verstomt het geluid van de interne speaker niet. Zet desgewenst het volume op het laagste niveau.

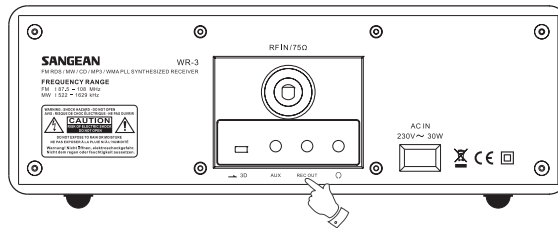

Koptelefoon ingang

Een 3.5mm koptelefoon ingang bevindt zich aan de achterkant van uw radio, voor het gebruik van een koptelefoon. Bij het inpluggen van een koptelefoon, worden het geluid uit de interne luidspreker verstomd.

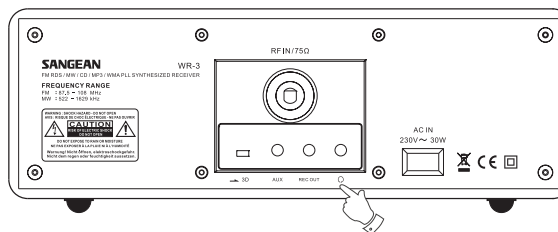

NL

3D schakelaar

Een 3D schakelaar aan de achterkant van uw radio is om 3D geluidseffecten aan of uit te schakelen.

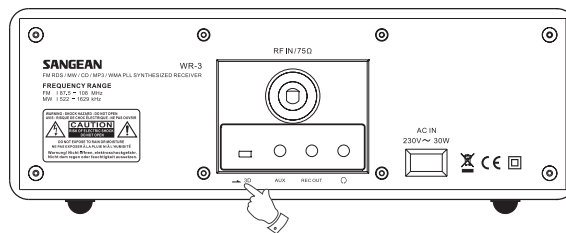

Software update

Wanneer de software geüpdatet kan worden voor uw radio, om in een ander land de frequenties aan te passen, kunt u dit doen door de software van een CD, USB of SD kaart in te lezen.

1. Upload de software naar een CD, USB of SD kaart. De software ziet u als een *.fwu bestand.
2. Plaats de CD, USB of SD kaart. Wanneer het *.fwu bestand is gevonden, toont de display een aftelling van 5seconden.
3. In de 5 seconden, druk op de PLAY knop en de software wordt geïnstalleerd.

Technische gegevens

Voeding:

120V/60Hz(USA versie)

230V/50Hz(Europese versie)

Vermogen: 7W+7W (max)

Verbruik: 30W (max)

Frequentie bereik:

FM 87.5 – 108.0 MHz

AM 520 – 1710 kHz (USA versie)

AM 522 – 1629 kHz (Europese versie)



Indien u zich in de toekomst van dit toestel wenst te ontdoen, let er dan op dat elektrisch afvalmateriaal niet met het huishoudelijk afval mag worden verwijderd. Breng het toestel naar een kringloopwinkel of andere voorziening voor recycling. Neem contact op met uw plaatselijke autoriteit of winkelier indien u meer informatie wenst over recycling. (Richtlijn voor Afval van Elektrische en Elektronische Apparaten, AEEA).



NL



Wichtige Sicherheitshinweise



1. Lesen und verstehen Sie vor der Inbetriebnahme alle Sicherheits- und Bedienungshinweise.
2. Bewahren Sie die Anleitung auf: Die Sicherheitshinweise und die Bedienungsanleitung sollten Sie für den späteren Gebrauch aufbewahren.
3. Beachten Sie die Warnhinweise. Alle Warn- und Bedienungshinweise auf dem Gerät sollte unbedingt befolgt werden.
4. Befolgen und benutzen Sie alle Anweisungen.
5. Wasser und Feuchtigkeit: Das Gerät sollte nicht in der Nähe von Wasser benutzt werden. Benutzen Sie das Gerät nicht in der Nähe von Badewannen, Waschbecken, Spülen, feuchten Kellerräumen, Swimmingpools etc.
6. Ziehen Sie vor der Reinigung des Gerät immer den Stecker aus der Steckdose. Benutzen Sie zur Reinigung der Außenseite lediglich ein feuchtes Tuch.
7. Benutzen Sie zur Aufstellung des Geräts keine instabilen Wagen, Gestelle, Haltevorrichtungen oder Tische. Das Gerät kann herunterfallen und damit zu Verletzungen oder Beschädigungen am Gerät führen.

D

- 
- 
8. Ventilation: Das Gerät sollte so aufgestellt werden, dass die Luftzirkulation nicht beeinträchtigt wird. Das Gerät sollte z. B. nicht auf ein Bett, Sofa, Bettvorleger oder eine andere weiche Unterlage gestellt werden, bei der die Ventilationsöffnungen blockiert werden könnten. Das Gerät sollte nicht an Orten aufgestellt werden, an denen die Luftzufuhr zu den Ventilationsöffnungen beeinträchtigt werden könnte.

 9. Stromversorgung: Das Gerät sollte nur an Stromnetze angeschlossen werden, die den Spezifikationen auf dem Typenschild entsprechen. Falls Sie sich nicht sicher über die Spezifikationen Ihres Stromnetzes sind, wenden Sie sich bitte an Ihren Händler oder Ihren Stromnetzbetreiber.

 10. Netzkabel: Das Netzkabel sollte so verlegt werden, dass niemand darauf treten kann oder Objekte darauf gestellt werden. Achten Sie insbesondere auf den Stecker, bei Steckdosen oder am Ausgangspunkts des Kabels am Gerät. Ziehen Sie den Stecker aus der Steckdose, indem Sie am Stecker ziehen und nicht am Kabel. Benutzen Sie das Gerät nur mit dem auf dem Gerät angegebenen Netzstrom. Falls Sie sich nicht sicher über die Spezifikationen Ihres Stromnetzes sind, wenden Sie sich bitte an Ihren Händler oder Ihren Stromnetzbetreiber.

- 
- 
11. Überlasten Sie die Wandsteckdosen und Verlängerungskabel nicht. Ansonsten kann erhöhte Feuer- und Stromschlaggefahr bestehen. Stecken Sie niemals Gegenstände in die Öffnungen des Geräts. Mit den Gegenständen könnten Hochspannungspunkte innerhalb des Geräts berührt werden oder Kurzschlüsse verursacht werden. Dies kann zu erhöhter Feuer- und Stromschlaggefahr führen.
 12. Wenn das Gerät für längere Zeit nicht benutzt wird, ziehen Sie bitte den Stecker aus der Steckdose heraus. Dadurch werden eventuelle Schäden durch Spannungsschwankungen oder Gewitter vermieden.
 13. Wenn das Gerät für längere Zeit nicht benutzt wird, nehmen Sie bitte die Batterien heraus. Die Batterien können auslaufen und zu Schäden an Mobiliar und Gerät führen.
 14. Versuchen Sie nicht das Gerät selbst zu reparieren. Bei Öffnen des Gehäuses setzen Sie sich gefährlicher Hochspannung aus und machen die Garantie nichtig. Wenden Sie sich nur an ausgebildetes Wartungspersonal.
 15. Fremdgegenstände – Versuchen Sie niemals Gegenstände irgendwelcher Art in das Gerät zu stecken. Hochspannungsteile könnten berührt werden und zu Feuer oder Stromschlag führen.

D

16. Lassen Sie niemals Flüssigkeiten irgendwelcher Art auf das Gerät kommen.

17. Lassen Sie das Gerät durch ausgebildetes Wartungspersonal reparieren, wenn...:

- a.) Das Netzkabel oder der Netzstecker beschädigt sind.
- b.) Gegenstände oder Flüssigkeiten in das Gerät gelangt sind.
- c.) Wenn das Gerät Regen oder Wasser ausgesetzt wurde.
- d.) Das Gerät nicht normal funktioniert oder einen starken Leistungsabfall zeigt.
- e.) Das Gerät ist heruntergefallen oder das Gehäuse beschädigt.

Bedienelemente der Gerätevorderseite

- ① LCD-Display
- ② Fernbedienungssensor
- ③ Ein/Aus/Lautstärkeregler
- ④ CD-Ladefach
- ⑤ CD-Auswurf Taste
- ⑥ SD-Kartenslot
- ⑦ USB-Port
- ⑧ Teleskopantenne
- ⑨ 3D-Sound
- ⑩ Aux-Eingang
- ⑪ Aufnahmeausgang (Line-Out)
- ⑫ Kopfhörerausgang
- ⑬ Netzanschluss

Fernbedienung

- ① Ein-/Ausschalter
- ② Wiedergabemodus
- ③ Automatische Abschaltung
- ④ Ton aus
- ⑤ Lautstärketasten
- ⑥ 0/10 Zifferntaste
- ⑦ Equalizer
- ⑧ Zeiteinstellung
- ⑨ Alarm Ein / Aus
- ⑩ Alarめinstellung
- ⑪ Schlummertaste
- ⑫ Modustaste
- ⑬ Suchfunktion
- ⑭ Automatische Uhrzeit
- ⑮ Tuner / MP3-Verzeichnis zurück
- ⑯ Tuner / MP3-Verzeichnis vor
- ⑰ Schnellsuchlauf / Titelauswahl zurück
- ⑱ Schnellsuchlauf / Titelauswahl vor
- ⑲ Pause/Wiedergabe
- ⑳ Stopp
- ㉑ Zifferntasten
- ㉒ Speichertaste
- ㉓ Aux-Eingang / SD / USB
- ㉔ Radiofunktion
- ㉕ ST/MO
- ㉖ CD-Playerfunktion

Wechseln der Fernbedienungsbatterie

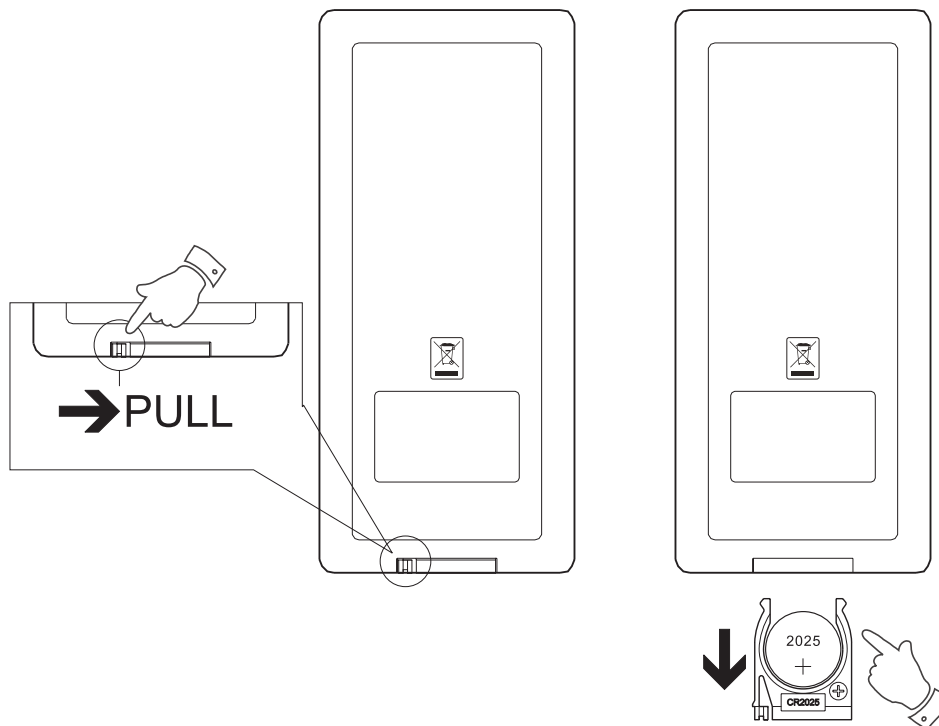

1. Drücken Sie die Verriegelung des Batteriehalters in die angegebene Richtung. Ziehen Sie den Batteriehalter heraus.
2. Nehmen Sie die Batterie aus dem Batteriehalter heraus.
3. Legen Sie eine neue Batterie (CR2025 oder kompatibel) ein und vergewissern Sie sich, dass der Pluspol der Batterie in Ihre Richtung zeigt, wenn Sie die Batterie einführen.
4. Setzen Sie den Batteriehalter zurück in die Fernbedienung.



D





Einstellen der Uhrzeit

Bevor Sie die Alarmfunktion benutzen können, müssen Sie die Uhrzeit einstellen.

1. Halten Sie eine der TIME SET-Tasten gedrückt, bis die Minutenziffern im Display anfangen zu blinken. Lassen Sie dann die Taste wieder los.
 2. Die Minutenziffern blinken weiter und Sie können die TIME SET-Tasten   benutzen, um die gewünschte Uhrzeit einzustellen.
- * Mit jeder Betätigung wird die Uhrzeit um jeweils eine Minute verstellt. Halten Sie die Taste gedrückt, um die Einstellung schneller vorzunehmen.
3. Wenn für 7 Sekunden keine der Tasten betätigt wird, wird die Einstellung übernommen und die Anzeige hört auf zu blinken.

Radiobetrieb

UKW/MW

1. Schalten Sie das Gerät an, indem Sie die ON/OFF-Taste auf der Fernbedienung oder den Lautstärkereger auf der Gerätevorderseite betätigen.
 2. Betätigen Sie die RADIO-Taste bis FM (UKW) oder MW im Display erscheinen. Damit wählen Sie das gewünschte Frequenzband.
 3. Betätigen Sie die SEEK-Tasten  , um den jeweils nächsten Sender zu suchen. Als Alternativmöglichkeit können Sie mit den TUNE-Tasten   die Frequenz in Einzelschritten einstellen.
- * 1 UKW-Einstellungsstufe = 50 kHz oder 100 kHz
1 MW-Einstellungsstufe = 9 kHz oder 10 kHz
4. Stellen Sie die Lautstärke ein, indem Sie die VOLUME-Tasten auf der Fernbedienung betätigen oder den Lautstärkereger auf der Gerätevorderseite drehen.

5. Stellen Sie den 3D-Soundschalter auf die gewünschte Einstellung. (siehe Geräterückseite)
6. Benutzen Sie den Ein-/Ausschalter zum Ausschalten des Geräts.

Lautstärkeregelung



Betätigen Sie die VOLUME-Tasten  auf der Fernbedienung oder drehen Sie den Lautstärkereglern auf der Gerätevorderseite. Es stehen insgesamt 40 Lautstärkestufen zur Verfügung.

Sender speichern

Es stehen jeweils 10 Speicherplätze für jedes Frequenzband (UKW / MW) zur Verfügung.

1. Betätigen Sie die ON/OFF-Taste zum Einschalten des Geräts.
2. Suchen Sie nach dem gewünschten Sender (wie bereits beschrieben).
3. Betätigen Sie die MEMORY-Taste . „MEM“ erscheint im Display.
4. Betätigen Sie die gewünschte Speichertaste (1 bis 10).
5. Betätigen Sie die MEMORY-Taste erneut und der Sender wird gespeichert. „MEM“ nicht weiter im Display angezeigt.
6. Wiederholen Sie diesen Vorgang für die verbleibenden Sendertasten.
7. Sender die bereits gespeichert wurden, werden jeweils überschrieben.

D

Abruf gespeicherter Sender

1. Schalten Sie das Gerät ein und wählen Sie mit der RADIO-Taste das gewünschte Frequenzband.
2. Betätigen Sie die entsprechende Sendertaste (1-10) und das Radio geht dann auf den darunter gespeicherten Sender.

UKW RDS

Radio Data System (RDS) ist ein System, bei dem außer den Audiodaten, zusätzliche Daten mit dem Radioprogramm übertragen werden. Under FM band, it provides functions such as Clock Time, Music Type Search and Information Mode:

* RDS-Informationen stehen nur zur Verfügung, wenn der jeweilige Sender dies unterstützt.

Uhrzeit:

Betätigen Sie die CT-Taste , um die Uhrzeit im Display anzuzeigen.

Musikrichtung:

1. Betätigen Sie die SEARCH-Taste, bis im Display die gewünschte Musikrichtung zum Suchen angezeigt wird.
2. Betätigen Sie dann die SEEK-Tasten  zum Suchen nach Radiosendern der gewünschten Musikrichtung.
3. Wenn keine Sender der jeweiligen Richtung vorhanden sind, erscheint im Display „NO MATCH“ für 2 Sekunden.

Informationsanzeige:

Betätigen Sie die MODE-Taste, um eine von verschiedenen Anzeigevarianten zu wählen. Der Anzeigemodus wird in folgender Reihenfolge eingestellt:

Frequency → PS → PTY → RT → Frequency



1. Frequenz: Zeigt die Frequenz des Senders.
2. PS: Prgrammservice – Zeigt den Namen des Senders an.
3. PTY: Programmart: Zeigt die Richtung des Programms an.
4. RT: Radiotext – Zeigt vom Radiosender ausgestrahlte Textnachrichten an.

Auswahl von UKW stereo/mono

1. Wenn das UKW-Signal zu schwach ist, kann es zu Störsignalen kommen. Zum Verringern der Störsignale betätigen Sie bitte die ST/MO-Taste, bis im Display „MONO“ erscheint. Dadurch wird der UKW-Empfang auf Mono umgestellt.
 2. Um zum Stereomodus zurückzukehren, betätigen Sie bitte die ST/MO-Taste , bis im Display „STEREO“ erscheint. Dadurch wird der UKW-Empfang wieder auf Stereo umgestellt.
- * Wenn die Frequenz im Mono-UKW-Empfang verändert wird, geht das Gerät automatisch wieder in den Stereomodus zurück.

CD/MP3/SD-Karten/USB-Betrieb

CD-Betrieb





1. Betätigen Sie die CD-Taste bis im Display „CD“ angezeigt wird. Das Gerät wird damit auf den CD-Betrieb gestellt.
2. Legen Sie eine Audio-CD ein. Im Display wird zuerst „Loading“ und dann „Reading“ angezeigt. Danach wird die CD abgespielt.
3. Stellen Sie die Lautstärke ein und stellen Sie den 3D-Sound-Schalter (siehe Geräterückseite) auf die gewünschte Einstellung.
4. CD-Wiedergabe/Stopp/Auswurf:
 - a. Betätigen Sie die PAUSE/PLAY-Taste , um die CD-Wiedergabe vorübergehend anzuhalten. Betätigen Sie die PAUSE/PLAY-Taste erneut, um mit der CD-Wiedergabe fortzufahren.
 - b. Zum Stoppen der CD-Wiedergabe betätigen Sie bitte die STOP-Taste . Die Gesamtzahl der vorhandenen CD-Titel wird angezeigt.
 - c. Nehmen Sie die CD heraus, indem Sie entweder die CD EJECT-Taste auf dem Gerät oder die STOP-Taste auf der Fernbedienung betätigen. Im Display wird „NO DISK“ angezeigt.
5. Titelauswahl:
 - a. Während der Wiedergabe können Sie durch Betätigung der SEEK/TRACK-Tasten  einen anderen Titel aussuchen. Die jeweilige Titelnummer erscheint dann im Display.
 - b. Sie können auch die Titelnummer direkt über die Zifferntasten eingeben.
 - c. Wenn die Wiedergabe gestoppt ist, können Sie auf die gleiche Weise einen Titel auswählen.

6. Schnellvorlauf / Schnellrücklauf:

- a. Halten Sie eine der SEEK/TRACK-Tasten  während der Wiedergabe gedrückt.
- b. Lassen Sie die Taste los, wenn der gewünschte Abschnitt erreicht wurde.



7. Wiedergabemodus:

Es stehen für die CD-Wiedergabe 5 verschiedene Wiedergabemodi zur Verfügung. Betätigen Sie während der Wiedergabe die PLAY MODE-Taste , um in folgender Reihenfolge den Wiedergabemodus zu verändern:

RAN → RAN  →  →  →  → Normal

Wenn der Wiedergabemodus auf Normal gestellt wird, wird kein Wiedergabemodussymbol angezeigt.

Die verschiedenen Wiedergabemodi werden im folgenden erläutert:



- a. RAN (Zufallswiedergabe) - Alle Titel auf der CD werden in zufälliger Reihenfolge wiedergegeben. Jeder Titel wird einmal abgespielt. Danach wird die Wiedergabe gestoppt.
- b. RAN  (Zufallswiedergabe mit Wiederholung) - Alle Titel auf der CD werden unaufhörlich in zufälliger Reihenfolge wiedergegeben.
- c.  (Wiederholung) - Alle Titel auf der CD werden in Reihenfolge wiedergegeben. Nach dem letzten Titel fängt die Wiedergabe wieder vom ersten Titel an.
- d.  1 (Einzelwiederholung) - Der jeweilige Titel endlos wiederholt.
- e. Normal - Der CD-Player spielt alle Titel auf der CD werden in Reihenfolge ab und stoppt dann. Der Normalmodus wird im Display nicht gesondert angezeigt.

* Beim Einlegen einer Disc wird der Wiedergabemodus auf Normal gestellt, egal welcher Modus vorher benutzt wurde.

D

Wiedergabe von MP3-CDs

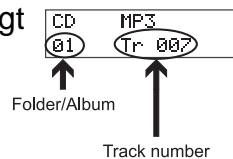

Dieses Gerät ist in der Lage CD-R/RWs mit MP3- oder WMA-Dateien wiederzugeben. Im MP3-Modus hat eine CD Verzeichnisse. Jedes dieser Verzeichnisse enthält wiederum Musiktitel. (Dies hängt davon ab wie die CD erstellt wurde.) Die Bedienung des MP3/WMA-Modus entspricht größtenteils der Bedienung des normalen CD-Modus.

1. Betätigen Sie die CD-Taste  bis im Display „CD“ angezeigt wird.
2. Legen Sie eine MP3-CD ein. Im Display wird zuerst „Loading“ und dann „Reading“ angezeigt. Danach wird die MP3-CD abgespielt.
3. Stellen Sie die Lautstärke ein und stellen Sie den 3D-Sound-Schalter (siehe Geräterückseite) auf die gewünschte Einstellung.
4. MP3-CD-Wiedergabe/Stopp/Auswurf:
 - a. Betätigen Sie die PAUSE/PLAY-Taste , um die MP3-CD- Wiedergabe vorübergehend anzuhalten. Betätigen Sie die PAUSE/PLAY-Taste erneut, um mit der MP3-CD-Wiedergabe fortzufahren.
 - b. Zum Stoppen der MP3-CD-Wiedergabe betätigen Sie bitte die STOP-Taste . Die Gesamtzahl der vorhandenen MP3-Titel wird angezeigt





- c. Nehmen Sie die MP3-CD heraus, indem Sie entweder die CD EJECT-Taste auf dem Gerät oder die STOP-Taste  auf der Fernbedienung betätigen. Im Display wird „NO DISK“ angezeigt.



5. Titelauswahl:

- a. Während der MP3-Wiedergabe können Sie durch Betätigung der SEEK/TRACK-Tasten   einen anderen Titel aussuchen. Die jeweilige Titelnummer erscheint dann im Display.
- b. Sie können die Titelnummer auch direkt über die Zifferntasten eingeben.
- c. Wenn die Wiedergabe gestoppt ist, können Sie auf die gleiche Weise einen Titel auswählen.

6. Verzeichnisauswahl:

Während der MP3-Wiedergabe können Sie durch Betätigung der TUNE/MP3-Tasten   einen anderen Verzeichnis Titel aussuchen. Die jeweilige Verzeichnisnummer erscheint dann im Display.

7. Schnellvorlauf / Schnellrücklauf:

- a. Halten Sie eine der SEEK/TRACK-Tasten   während der Wiedergabe gedrückt.
- b. Lassen Sie die Taste los, wenn der gewünschte Abschnitt erreicht wurde.

8. Wiedergabemodus:

Es stehen für die MP3-CD-Wiedergabe 8 verschiedene Wiedergabemodi zur Verfügung. Betätigen Sie während der Wiedergabe die PLAY MODE-Taste, um in folgender Reihenfolge den Wiedergabemodus zu verändern:

RAN → RAN F → RAN \$F → RAN \$S → \$S → \$F → \$1 → Normal



Wenn der Wiedergabemodus auf Normal gestellt wird, wird kein Wiedergabemodussymbol angezeigt.

Die verschiedenen Wiedergabemodi werden im folgenden erläutert:





- a. **RAN** (Zufallswiedergabe) - Alle Titel auf der CD werden in zufälliger Reihenfolge wiedergegeben. Jeder Titel wird einmal abgespielt.
 - b. **RAN F** (Zufällige Verzeichniswiedergabe) - Der CD-Player spielt alle Titel im aktuellen Verzeichnis in zufälliger Reihenfolge ab. Jeder Titel wird einmal abgespielt.
 - c. **RAN ¶F** (Zufallswiedergabe eines Verzeichnisses mit Wiederholung) - Alle Titel des aktuellen Verzeichnisses werden unaufhörlich in zufälliger Reihenfolge wiedergegeben.
 - d. **RAN ¶¶** (Zufallswiedergabe mit Wiederholung) - Alle Titel auf der CD werden unaufhörlich in zufälliger Reihenfolge wiedergegeben.
 - e. **¶¶** (Wiederholung) - Alle Titel auf der CD werden in Reihenfolge wiedergegeben. Nach dem letzten Titel fängt die Wiedergabe wieder vom ersten Titel an.
 - f. **¶F** (Zufallswiedergabe eines Verzeichnisses) - Alle Titel des aktuellen Verzeichnisses werden unaufhörlich in Reihenfolge wiedergegeben.
 - g. **¶1** (Einzelwiederholung) - Der jeweilige Titel endlos wiederholt.
 - h. **Normal** - Der CD-Player spielt alle Titel auf der CD werden in Reihenfolge ab und stoppt dann. Der Normalmodus wird im Display nicht gesondert angezeigt.
- * Beim Einlegen einer Disc wird der Wiedergabemodus auf Normal gestellt, egal welcher Modus vorher benutzt wurde.
- * Die Lesezeit des Gerätes vom Einschieben des Datenträgers bis zur Wiedergabe kann bei CD-R und CD-RW aufgrund von Variierungen bei der Herstellermarke und der Aufnahmequalität unterschiedlich ausfallen.

SD-Karten und USB-Laufwerke

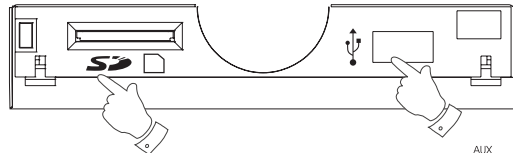
Dieses Gerät unterstützt nur SD Karten bis zu 2G. Wenn die SD Karte eine USB-Verbindung zum Gerät hat existiert das Limit auf 2GB nicht.



1. Der SD-Kartenslot und der USB-Port befinden sich in dem Fach unter dem Lautstärkeregler. Drücken Sie auf die obere Ecke rechts, um das Fach zu öffnen. (Zum Schließen drücken Sie einfach die Tür zu, bis sie einrastet.)
2. Stecken Sie eine SD-Karte in den SD-Kartenslot bzw. ein USB-Laufwerk in den USB-Port.





3. Betätigen Sie die SD/USB-Taste  bis in der oberen Ecke links im Display SD bzw. USB erscheint.
4. Wiedergabe von MP3/WMA-Dateien auf SD-Karten oder USB-Laufwerken:
 - a. Betätigen Sie die PAUSE/PLAY-Taste , um die Wiedergabe vorübergehend anzuhalten. Betätigen Sie die PAUSE/PLAY-Taste erneut, um mit der Wiedergabe fortzufahren.
 - b. Zum Stoppen der Wiedergabe betätigen Sie bitte die STOP-Taste . Die Gesamtzahl der vorhandenen Titel wird angezeigt.
 - c. Zum Herausnehmen der SD-Karte drücken Sie einfach auf die Karte und sie springt auf dem Kartenslot heraus.
5. Titelauswahl:
 - a. Während der SD/USB-Wiedergabe können Sie durch Betätigung der SEEK/TRACK-Tasten   einen anderen Titel aussuchen. Die jeweilige Titelnummer erscheint dann im Display.
 - b. Sie können die Titelnummer auch direkt über die Zifferntasten eingeben.

D

6. Verzeichnisauswahl:

Während der SD/USB-Wiedergabe können Sie durch Betätigung der TUNE/MP3-Tasten   ein anderes Verzeichnis Titel aussuchen. Die jeweilige Verzeichnisnummer erscheint dann im Display.

7. Schnellvorlauf / Schnelrücklauf:

- Halten Sie eine der SEEK/TRACK-Tasten   während der SD/USB-Wiedergabe gedrückt.
- Lassen Sie die Taste los, wenn der gewünschte Abschnitt erreicht wurde.

8. Wiedergabemodus:

Es stehen für die SD/USB-Wiedergabe 8 verschiedene Wiedergabemodi zur Verfügung. Betätigen Sie während der Wiedergabe die PLAY MODE-Taste, um in folgender Reihenfolge den Wiedergabemodus zu verändern:

RAN → RAN F → RAN §F → RAN §§ → §§ → §F → §1 → Normal
↑



Wenn der Wiedergabemodus auf Normal gestellt wird, wird kein Wiedergabemodussymbol angezeigt.

Die verschiedenen Wiedergabemodi werden im folgenden erläutert:

- RAN** (Zufallswiedergabe) - Alle Titel werden in zufälliger Reihenfolge wiedergegeben. Jeder Titel wird nur einmal abgespielt.
- RAN F** (Zufällige Verzeichniswiedergabe) - Alle Titel im aktuellen Verzeichnis werden in zufälliger Reihenfolge wiedergegeben. Jeder Titel wird einmal abgespielt.

- c. **RAN** **↻F** (Zufallswiedergabe eines Verzeichnisses mit Wiederholung) - Alle Titel des aktuellen Verzeichnisses werden unaufhörlich in zufälliger Reihenfolge wiedergegeben.
 - d. **RAN** **↻↻** (Zufallswiedergabe mit Wiederholung) - Alle Titel auf der SD-Karte/USB-Laufwerk werden unaufhörlich in zufälliger Reihenfolge wiedergegeben
 - e. **↻↻** (Wiederholung) - Alle Titel auf der SD-Karte/USB-Laufwerk werden in Reihenfolge wiedergegeben. Nach dem letzten Titel fängt die Wiedergabe wieder vom ersten Titel an. Nach dem letzten Titel fängt die Wiedergabe wieder vom ersten Titel an.
 - f. **↻F** (Zufallswiedergabe eines Verzeichnisses) - Alle Titel des aktuellen Verzeichnisses werden unaufhörlich in Reihenfolge wiedergegeben.
 - g. **↻1** (Einzelwiederholung) - Der jeweilige Titel endlos wiederholt.
 - h. Normal - Alle Titel werden in Reihenfolge wiedergegeben. Danach wird die Wiedergabe gestoppt. Der Normalmodus wird im Display nicht gesondert angezeigt.
- * Beim Einlegen einer SD-Karte bzw. eines USB-Laufwerks wird der Wiedergabemodus auf Normal gestellt, egal welcher Modus vorher benutzt wurde.

Equalizer-Einstellungen

1. Betätigen Sie die EQ-Taste . Im Display wird „BASS“ zusammen mit einer Nummer angezeigt.
2. Betätigen Sie die Lautstärketasten  zum Einstellen des gewünschten Bassniveaus. Die Nummer gibt die Stärke der Bässe an.
3. Betätigen Sie die EQ-Taste erneut. Im Display wird „TREBLE“ zusammen mit einer Nummer angezeigt.
4. Betätigen Sie die Lautstärketasten zum Einstellen des gewünschten Trebleniveaus. Die Nummer gibt die Stärke der Höhen an.
5. Betätigen Sie die EQ-Taste, um die Einstellung zu übernehmen.

Ton aus (Mute)

1. Betätigen Sie die MUTE-Taste, um den Ton auszustellen.
2. Betätigen Sie die MUTE-Taste erneut, um mit der normalen Wiedergabe fortzufahren.



Automatische Abschaltung

Sie können das Gerät so einstellen, dass es nach einer vorgegebenen Zeit automatisch ausgeschaltet wird. Es stehen zur Einstellung 60, 30 und 15 Minuten zur Verfügung.

1. Betätigen Sie die SLEEP-Taste. Im Display wird „SLEEP“ angezeigt.
2. Betätigen Sie die SLEEP-Taste  mehrfach, um die gewünschte Abschaltzeit einzustellen (60 → 30 → 15 → OFF). (OFF bedeutet, dass die SLEEP-Funktion ausgeschaltet wird.)
3. Das Gerät wird nach Erreichen der eingestellten Zeit automatisch ausgeschaltet.
4. Wenn Sie die SLEEP-Funktion vor Erreichen der eingestellten Zeit deaktivieren möchten, betätigen Sie einfach die ON/OFF-Taste.

Einstellen des Alarms

Ihr Gerät verfügt über ein Weckersystem, das dazu benutzt werden kann Sie mit Musik (CD, USB, SD, UKW-Radio, MW-Radio) aufzuwecken.

1. Betätigen Sie die ALARM ON/OFF-Taste  und im Display wird die Alarmzeit angezeigt. Das Weckersystem ist aktiviert. Zum Abschalten der Alarmfunktion betätigen Sie die ALARM ON/OFF-Taste bitte erneut.
2. Betätigen Sie die ALARM SET-Taste zum Anzeige der Alarminformationen.
3. Benutzen Sie die TIME SET-Tasten zum Einstellen der Alarmzeit. Sie können auch die TIME SET-Tasten gedrückt halten, um die Alarmzeit schneller zu verstellen.
4. Betätigen Sie die CD / FM / MW / SD / USB Tasten, um die Musikquelle für den Alarm festzulegen.
 - a. Im Radiomodus (FM/MW): Benutzen Sie die TUNE-Tasten oder die Zifferntaste zur Auswahl eines Senders. Stellen Sie dann die Lautstärke ein.
 - b. Im CD/SD/USB-Modus: Wählen Sie den gewünschten Titel und stellen Sie die Lautstärke ein.
 - * Die Lautstärke wird standardmäßig auf 30 eingestellt.
5. Betätigen Sie die ALRM SET-Taste, um die Einstellung zu übernehmen.
 - * Wenn die gewünschte Signalquelle nicht zu Verfügung steht, wird der UKW-Radiomodus benutzt.
 - * Der Weckton wird langsam von aus nach laut erhöht.
6. Um den Alarm zu stoppen, betätigen Sie bitte die OFF-Taste.
7. Wenn Sie die Alarmfunktion ausstellen möchten, betätigen Sie einfach die ALARM ON/OFF-Taste und das Symbol  verschwindet vom Display.

D

Schlummerfunktion (Snooze)

1. Wenn Sie den Alarm für 5 Minuten unterbrechen wollen, betätigen Sie bitte die SNOOZE-Taste . Im Display wird entsprechend „SNOOZE“ angezeigt. Der Alarm geht dann nach 5 Minuten erneut an.
2. Um den Alarm und die Schlummerfunktion zu stoppen, betätigen Sie bitte die ON/OFF-Taste.

Aux-Eingang (3,5 mm)

1. Betätigen Sie die AUX-Taste bis im Display „AUX“ erscheint.
2. Sie können ein externes Stereo- oder Mono-Audiogerät (z. B. iPod, CD-Player oder MP3-Player) an den Aux-Eingang der Geräterückseite anschließen.
3. Stellen Sie die Lautstärke an Ihrem externen Audiogerät (iPod, CD-Player oder MP3-Player) ein.

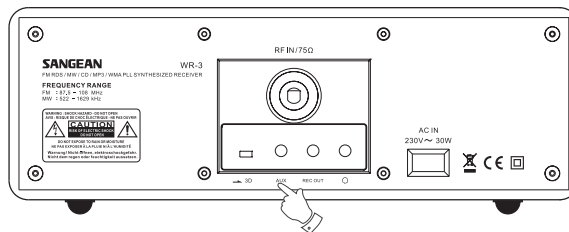

Aufnahmeausgang (Line-Out (3,5 mm))

Auf der Rückseite des Geräts steht ein 3,5 mm Audioausgang zur Verfügung, mit dem Sie das Audiosignal an einen externen Verstärker senden können. Wenn ein Audiokabel in diesen Ausgang gesteckt wird, wird der Ton des internen Lautsprechers nicht ausgestellt. Stellen Sie die Lautstärke bei Bedarf auf das Minimum.

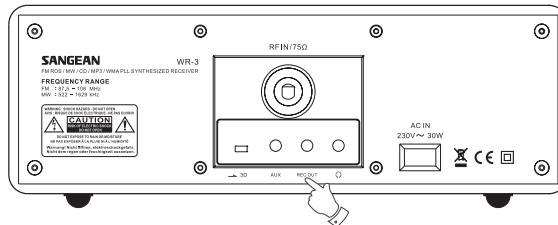

Kopfhörerausgang

Auf der Rückseite des Geräts steht ein 3,5 mm Kopfhörerausgang zur Verfügung, mit dem Sie das Audiosignal über Kopfhörer ausgeben können. Wenn Sie die Kopfhörer an das Gerät anschließen wird die Audioausgabe über die internen Lautsprecher automatisch ausgeschaltet.

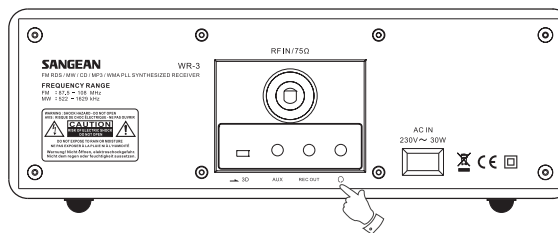

D

3D-Schalter

Mit dem 3D-Schalter auf der Geräterückseite können Sie die 3D-Soundeffekte ein- bzw. ausschalten.

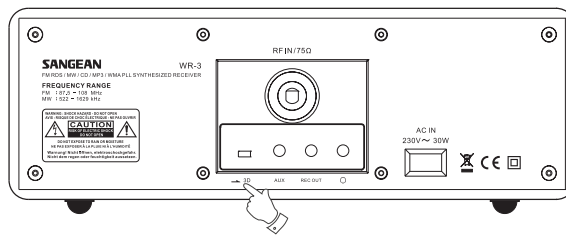

Firmware-Upgrade

Wenn Firmware-Upgrade zur Verfügung stehen oder Sie das Gerät auf Radiofrequenzen anderer Länder umstellen möchten, können Sie eine Firmware von CD, USD-Laufwerk oder SD-Karte aufspielen.

1. Speichern Sie die Firmware auf CD, USD-Laufwerk oder SD-Karte. Die Firmware sollte die Endung *.fwu besitzen.
2. Legen Sie eine CD ein bzw. stecken Sie ein USD-Laufwerk oder SD-Karte in den entsprechenden Slot. Wenn eine *.fwu Datei gefunden wird, erscheint ein 5-Sekunden-Countdown.
3. Betätigen Sie nach Ablauf der 5 Sekunden die PLAY-Taste. Die neue Firmware wird dann auf dem Gerät installiert.

Technische Daten

Stromversorgung:

120V/60Hz (US-Version)

230V/50Hz (Euro-Version)

Ausgangsleistung: 7W + 7W (Max.)

Stromverbrauch: 30W (Max.)

Frequenzbereich:

UKW 87,5 – 108,0 MHz

MW 520 – 1710 kHz (US-Version)

MW 522 – 1629 kHz (Euro-Version)



Sollten sind irgendwann das Gerät nicht mehr benutzen, achten Sie bei der Entsorgung bitte auf folgendes: Altgeräte sollten nicht zusammen mit dem Hausmüll entsorgt werden. Geben Sie das Gerät zum Recycling, soweit das möglich ist. Wenden Sie sich bitte an Ihre lokalen Behörden oder Ihren Händler für mehr Informationen zur Entsorgung dieses Geräts. (WEEE-Richtlinie - Waste Electrical and Electronic Equipment Directive).

D