

**MT-5050
MULTI-STANDARD
HANDFUNKGERÄT
(PMR446-/LPD433-BAND)**

BEDIENUNGSANLEITUNG



INTEK®

Inhalt

Deutsch

Inhalt	1
Einleitung	2-3
Packungsinhalt	3
Batteriebetrieb	4
Tastenfeld und Anzeigen	6-10
Bedienung	11-17
Technische Daten	18
Optionales Zubehör	18
Wichtige Hinweise	19
Konformitätserklärung	20
Benutzerhinweis	20

WICHTIG!

Wir empfehlen Ihnen, diese Bedienungsanleitung ganz durchzulesen, bevor Sie das Funkgerät in Betrieb nehmen.
Dadurch soll sichergestellt werden, dass Sie das Radio innerhalb der Grenzen der einschlägigen Regulierungen betreiben.

WICHTIG!

Die maximale Betriebsreichweite variiert je nach Terrain und Umgebung. Im Allgemeinen ist die Reichweite in offener Umgebung größer. Dagegen ist die Reichweite in und in der Nähe von Gebäuden und großen Konstruktionen geringer. Dieses Gerät ist nicht abhörsicher.



Herzlichen Glückwunsch!

Wir gratulieren Ihnen zur Auswahl und zum Kauf dieses hochwertigen Produkts. Bei guter Pflege und Aufbau und Betrieb gemäß den Anweisungen dieser Bedienungsanleitung sollte Ihnen dieses Gerät über Jahre hinweg gute Dienste leisten.

Unser Ziel ist die Herstellung hochwertiger Produkte, die Ihren Bedürfnissen gerecht werden. Wir freuen uns jedoch über alle Kommentare oder Vorschläge zu diesem Produkt, da sie uns dabei helfen, die Qualität immer noch weiter zu verbessern.

Anwendungen

Das MT-5050 ist ein Zweiwege-Kommunikationsgerät in Kompaktbauweise. Es nutzt die europäischen Frequenzbänder PMR 446MHz und LPD 433MHz. **Das Radio muss gemäß den örtlichen Regulierungen auf dem Frequenzband (PMR446 oder LPD433) und den Kanälen betrieben werden, die in dem jeweiligen Land zugelassen sind.** Es ermöglicht hochqualitative, kostenlose Zweiwege-Kommunikation sowohl im Geschäfts- als auch privaten Bereich. Es ist für zahlreiche Anwendungen hervorragend geeignet, wie z.B.

- Industrie
- Baustellen
- Läden, Geschäfte & Einkaufszentren
- Lagerhäuser & Gebäude
- Hotels & Ferienanlagen
- Sicherheit & Notfalldienst
- Babyüberwachung
- Sport & Freizeit
- Sportveranstaltungen, Konzerte, Kongresse
- Fahrrad- und Motorradfahren
- Aufsicht von Kindern oder Alten
- Zelten und Wandern
- Im Freien und in Gebäuden
- Segeln und Sportfliegen

MT-5050EX (INTERNATIONALE AUSFÜHRUNG)

Die Abschnitte dieser Bedienungsanleitung, die mit (MT-5050EX) gekennzeichnet sind, beziehen sich nur auf das Modell INTEK MT-5050EX.

Funktionen, die mit (MT-5050EX) gekennzeichnet sind, stehen im Modell MT-5050 (EUROPÄISCHE AUSFÜHRUNG) nicht zur Verfügung.

Das Modell MT-5050EX ist auf dem europäischen Markt nicht verfügbar.

Funktionen und Nutzen

Das Funkgerät verfügt über eine Reihe anspruchsvoller Funktionen. Trotzdem ist die Bedienung anwenderfreundlich - Sie werden schon nach wenigen Minuten mit dem Umgang vertraut sein. Die folgende Liste stellt die Hauptfunktionen dieses Zweiwege-Funkgeräts für Sie zusammen:

- 8 PMR-Kanäle + 69 LPD-Kanäle
- 30 PMR-Simplex-Kanäle + 99 LPD-Simplex-Kanäle (MT-5050EX)
- 20 PMR/LPD-Halbduplex-Kanäle (MT-5050EX)
- 38 CTCSS-Codes
- Roger Beep-Signalton
- Tastenton
- 8 Speicherkanäle
- Tastensperre
- Einstellbare digitale Rauschsperrung
- Bildschirm
- Automatische Stromsparschaltung
- VOX (Kinderzimmerüberwachung) / Freisprecheinrichtung
- Zweikanalüberwachung
- Einstellbare Sendeleistung im PMR-Band (hoch/niedrig)
- Kanal- und Speicherkanalüberwachung
- Kanal- und CTCSS-Subtonspeicher
- 3 wählbare Rufmelodien
- Großes, beleuchtetes LC-Display
- Batteriestandsanzeige
- Digitaler S/RF-Meter (Empfangssignalstärke und Sendeleistung)
- Verschlüsselungsfunktion (MT-5050EX)
- Anschluss für externe Freisprecheinrichtung
- Ladestecker

Packungsinhalt

Bitte überprüfen Sie sorgfältig, ob die Packung die folgenden Komponenten enthält:

- 1 x Hauptgerät (Funkgerät mit Antenne)
- 5 x 1,2V 1500mAh Ni-MH-Batterie
- 1 x 230V~ Netzadapter
- 1 x Gürtelclip
- 1 x Bedienungsanleitung (die vorliegende)

Einsetzen und Prüfen der Batterien

Die Batteriefachabdeckung (17) aufschieben und abnehmen, um an das Batteriefach zu gelangen. Stellen Sie den Batterieschalter (18) auf den verwendeten Batterietyp ein (**Ni** für wiederaufladbare Batterien und **AL** für Alkalinebatterien). Setzen Sie 5 Mignon-Alkalinebatterien (AA) oder wiederaufladbare Batterien ein. Achten Sie dabei auf die richtige Polarität, die im Inneren des Batteriefachs gekennzeichnet ist. Schalten Sie das Funkgerät ein, indem Sie den EIN/AUS-Regler (2) drehen. Prüfen Sie den Batteriestand anhand der Batteriestandsanzeige: 4 Balken bedeuten vollständig geladen, 3 Balken bedeuten normal geladen, 2 Balken bedeuten halb geladen und 1 Balken bedeutet fast leer. Wenn die Batterien zur Neige gehen, blinken die Batteriestandsanzeige (E) und die Anzeige **bt Lo** (N) auf dem LC-Display. Sie müssen die Batterien dann ersetzen oder wiederaufladen. Bitte sehen Sie unter AUFLADEN DER BATTERIE nach.

Aufladen der Batterie

Wenn die Batterien zur Neige gehen, schalten Sie das Funkgerät AUS und verbinden das mitgelieferte Netzteil erst mit der Ladebuchse (4) und dann mit der 230V~ Steckdose. Um das Potential Ihrer Batterien voll auszuschöpfen, sollten Sie sie nur aufladen, wenn sie vorher vollständig entladen wurden. Die Ladezeit hängt von der Kapazität der benutzten Batterien ab. Sie liegt bei ungefähr 12 Stunden für einen Satz Ni-MH-Batterien (1200-1500mAh). Wenn die Ladezeit abgelaufen ist, trennen Sie den Netzadapter von Wechselstromsteckdose und Funkgerät.

WARNUNG!

1. **Es können nur Ni-MH- (oder Ni-CD)-Batterien aufgeladen werden.**
2. **Versuchen Sie niemals, Alkalinebatterien wiederaufzuladen. Ansonsten könnte es zu Schäden am Funkgerät oder zur Explosion der Batterien kommen.**
3. **Stellen Sie den Batterieschalter (18) auf Ni.**
4. **Schalten Sie das Funkgerät immer AUS, bevor Sie mit dem Wiederaufladen der Batterien beginnen.**
5. **Laden Sie die Batterien nicht länger als 13-14 Stunden auf, damit es nicht zu Überladung oder Überhitzung und in der Folge Schäden am Funkgerät kommt.**
6. **Benutzen Sie nur den mitgelieferten Netzadapter oder Originalladegeräte von INTEK.**

Tasten und Anzeigen

Deutsch

Vorderseite

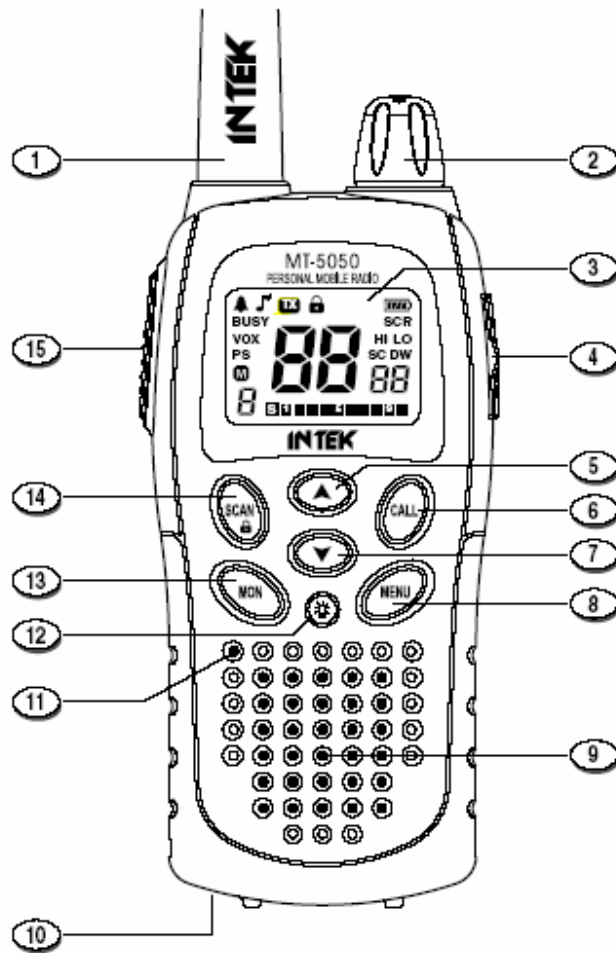

Tasten und Anzeigen

1. Antenne

Hocheffiziente Gummiantenne.

2. EIN/AUS/Lautstärke-Regler

Dieser Regler schaltet das Funkgerät ein und aus und dient der Lautstärkeregelung. Falls auf dem eingeschalteten Kanal kein Signal empfangen wird, kann es sinnvoll sein, die Rauschsperrung zu öffnen und bei geeigneter Lautstärke das Hintergrundrauschen anzuhören.

1. LC-Display

Großes LC-Display mit grüner Hintergrundbeleuchtung für beste Lesbarkeit bei Dunkelheit. Das große 6-zeilige LC-Display zeigt alle programmierten Einstellungen und gleichzeitig alle aktivierten Funktionen an. Digitaler 10-stufiger -Meter und 4-stufige Batteriestandsanzeige.

LC-Display

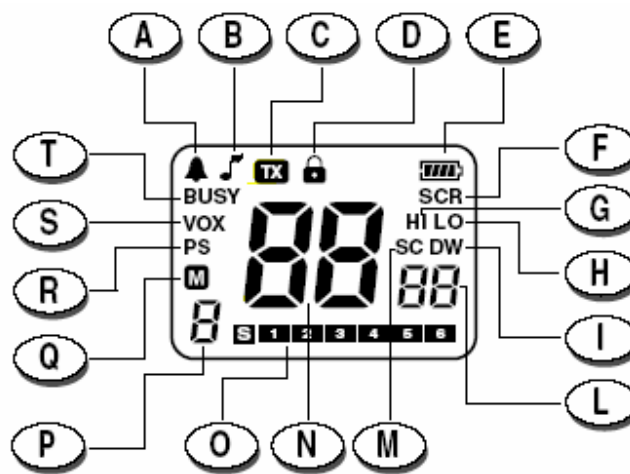

A. Tastentonsymbol

Das Tastentonsymbol (A) leuchtet bei aktiviertem Tastenton.

B. Roger Beep-Symbol

Das Roger Beep-Symbol (A) leuchtet bei aktivierter Roger Beep-Funktion.

C. TX-Symbol

Das TX (C)-Symbol leuchtet, wenn das Funkgerät im Sendemodus ist.

D. Schlosssymbol

Das Schlosssymbol (D) leuchtet bei aktivierter Tastensperre.

E. Batteriestandsanzeige

Zeigt den aktuellen Batteriestand an.

F. SCR-Symbol (MT-5050EX)

Das SCR-Symbol (F) leuchtet, wenn die Verschlüsselungsfunktion aktiviert ist.

G. HI-Symbol

Das HI-Symbol (G) leuchtet, wenn der Sender mit hoher Leistung arbeitet (nur für PMR-Kanäle).

H. LO-Symbol

Das LO-Symbol (H) leuchtet, wenn der Sender mit geringer Leistung arbeitet (nur für PMR-Kanäle).

I. DW-Symbol

Das DW-Symbol (I) leuchtet, wenn die automatische Zweikanalüberwachung (DUAL WATCH) aktiviert ist.

L. Nummer des CTCSS-Codes

Zeigt die Nummer des gewählten CTCSS-Codes an.

M. SC-Symbol

Das SC-Symbol (M) leuchtet, wenn die automatische Kanal- oder Speicherkanalüberwachung aktiviert ist.

N. Kanalnummer

Zeigt den gewählten Kanal an, von P1 bis P8 (PMR-Kanäle) und von 01 bis 69 (LPD-Kanäle).

O. Digitale S/Rf-Balkenanzeige

Die 6-stufige digitale Anzeige stellt im Empfangsmodus die empfangene Signalstärke (S0 bis S6) dar.

Im Sendemodus wird die RF-Sendeleistung angezeigt.

P. Speicherkanalnummer (1-8)

Zeigt die Nummer des gewählten Speicherkanals an. Insgesamt können 8 Speicherkanäle programmiert werden (1-8).

Tasten und Anzeigen

Q. Speichersymbol (Memory)

Das M-Symbol (Q) leuchtet, wenn das Funkgerät im SPEICHERMODUS ist.

R. PS-Symbol

Das PS-Symbol (R) leuchtet bei aktivierter Stromsparschaltung.

S. VOX-Symbol

Das VOX-Symbol (S) leuchtet bei aktivierter VOX-Funktion (Freisprechbetrieb).

T. BUSY-Symbol

Das BUSY-Symbol (T) erscheint, wenn das Funkgerät ein Signal empfängt oder die Rauschsperrdeaktiviert ist.

4. Buchse für Freisprecheinrichtung

Schließen Sie an diese Buchse eine externe Freisprecheinrichtung an. Schließen Sie das mitgelieferte 230V~ Reiseladegerät an diese Buchse an.

WARNUNG!

Benutzen Sie nur Originalzubehör. Der Anschluss und die Benutzung von Zubehör anderer Hersteller könnte das Funkgerät ernsthaft beschädigen und ließe die Garantie verfallen.

Stellen Sie die Lautstärke immer ganz herunter, bevor Sie externe Kopfhörer anschließen, damit kein Schaden am Kopfhörer oder Ohr des Benutzers entsteht.

5. UP-Taste

Mit der UP-Taste (5) können Kanal und CTCSS-Code gewechselt sowie der Menümodus aktiviert und deaktiviert werden.

6. Ruftaste / Bestätigung (CALL)

Drücken Sie die CALL-Taste (6), um eine Ruftonmelodie zu senden. Im Menümodus dient diese Taste der Bestätigung einer Auswahl.

7. DOWN-Taste

Mit der DOWN-Taste (7) können Kanal und CTCSS-Code gewechselt sowie der Menümodus aktiviert und deaktiviert werden.

8. MENU- / MEMORY-Taste

Mit der MENU-Taste (8) können Sie die verschiedenen Funktionen des Funkgeräts aktivieren und programmieren. Drücken Sie die MENU-Taste, um durch die verschiedenen Funktionen zu blättern. Halten Sie die MENU-Taste (8) etwa 3 Sekunden lang gedrückt, um den SPEICHERMODUS aufzurufen (siehe Abschnitt SPEICHERKANÄLE auf Seite 15-16).

9. Integrierter Lautsprecher

Integrierter vorderer Lautsprecher.

10. Anschluss Tischladegerät

Anschluss für das Tischladegerät Modell INTEK DDC-500.

11. Integriertes Mikrofon

Integriertes Mikrofon.

12. Lichttaste / Verschlüsselung

LICHT

Die Lichttaste (12) kurz drücken, um das LC-Display zu beleuchten. Die Hintergrundbeleuchtung des Displays schaltet sich nach 5 Sekunden automatisch ab.

VERSCHLÜSSELUNG (MT-5050EX)

Halten Sie die Lichttaste (12) gedrückt, um die Verschlüsselungsfunktion zu aktivieren (siehe unter VERSCHLÜSSELUNGSFUNKTION auf Seite 17).

13. MON-Taste

Drücken Sie die MON-Taste (13), um die Überwachungsfunktion zu aktivieren. Diese Funktion unterbricht die Rauschsperrung, um Hintergrundrauschen und schwache Signale hörbar werden zu lassen.

14. SCAN-/LOCK-Taste

SCAN

Kurz die SCAN-Taste (14) drücken, um die automatische Kanal-/Speicherkanalüberwachung zu starten (siehe Abschnitt AUTOMATISCHE ÜBERWACHUNG auf Seite 16 und 17).

TASTENSPERRE

Halten Sie etwa 3 Sekunden lang die SCAN -Taste (14) gedrückt, um die Tastensperre zu aktivieren. Zur Deaktivierung der Tastensperre halten Sie diese Taste wieder gedrückt.

15. Sprechtaete (Push-To-Talk, PTT)

Drücken Sie zum Senden die PTT-Taste (15). Während des Sendens gedrückt halten. Während des Sendens leuchtet das TX-Symbol (C). Lassen Sie nach dem Senden die PTT-Taste (15) los, um in den Empfangsmodus zurückzukehren.

WARNUNG ! Während des Sendens nicht die Antenne berühren.

Rückseite

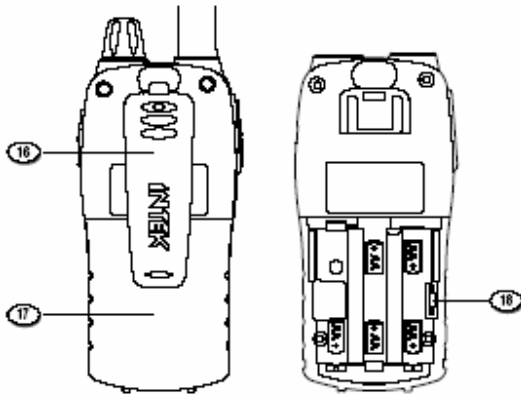

16. Gürtelclip

1. Zum Anbringen schieben Sie den Gürtelclip in die dafür vorgesehene Führung auf der Rückseite des Geräts, bis er hörbar einrastet.
2. Zum Abnehmen des Clips ziehen Sie den Halteriegel nach außen und schieben den Clip dann nach oben.

17. Batteriefachabdeckung

Nehmen Sie diese Abdeckung (17) ab, um Batterien einzusetzen oder zu entnehmen.

18. Batterieschalter

Der Batterieschalter (18) befindet sich im Inneren des Batteriefachs. Stellen Sie den Schalter (18) auf **Ni**, falls Sie wiederaufladbare Batterien verwenden. Stellen Sie den Schalter (18) auf **AL**, falls Alkalinebatterien verwendet werden.

Bedienung

BEDIENUNG DES MENÜS

Wahl eines Kanals

Das Radio verfügt über 8 PMR-Kanäle (P1-P8) und 69 LPD-Kanäle (01-69). Zur Wahl eines Kanals gehen Sie bitte wie folgt vor:

1. Drücken Sie die MENU-Taste (8), bis die Kanalnummer (N) auf dem Display blinkt.
2. Drücken Sie die UP- (5) oder DOWN -Taste(7), um den gewünschten Kanal zu wählen. Wenn Sie die UP- oder (5) oder DOWN -Taste(7) gedrückt halten, wechseln die Kanäle schneller.
3. Um die Auswahl zu bestätigen und den Menümodus zu verlassen, drücken Sie die Sprechttaste PTT (15) oder die Ruftaste CALL (6). Sie können auch die MENU-Taste (8) drücken, um zur nächsten Funktion zu gehen.

PMR-Kanäle

FREQ.	KNL	FREQ.	KNL	FREQ.	KNL	FREQ.	KNL
446.00625	P1	446.03125	P3	446.05625	P5	446.08125	P7
446.01875	P2	446.04375	P4	446.06875	P6	446.09375	P8

LPD-Kanäle

FREQ.	KNL	FREQ.	KNL	FREQ.	KNL	FREQ.	KNL
433.07500	1	433.52500	19	433.97500	37	434.42500	55
433.10000	2	433.55000	20	434.00000	38	434.45000	56
433.12500	3	433.57500	21	434.02500	39	434.47500	57
433.15000	4	433.60000	22	434.05000	40	434.50000	58
433.17500	5	433.62500	23	434.07500	41	434.52500	59
433.20000	6	433.65000	24	434.10000	42	434.55000	60
433.22500	7	433.67500	25	434.12500	43	434.57500	61
433.25000	8	433.70000	26	434.15000	44	434.60000	62
433.27500	9	433.72500	27	434.17500	45	434.62500	63
433.30000	10	433.75000	28	434.20000	46	434.65000	64
433.32500	11	433.77500	29	434.22500	47	434.67500	65
433.35000	12	433.80000	30	434.25000	48	434.70000	66
433.37500	13	433.82500	31	434.27500	49	434.72500	67
433.40000	14	433.85000	32	434.30000	50	434.75000	68
433.42500	15	433.87500	33	434.32500	51	434.77500	69
433.45000	16	433.90000	34	434.35000	52	--	
433.47500	17	433.92500	35	434.37500	53	--	
433.50000	18	433.95000	36	434.40000	54	--	

Wahl eines CTCSS-Codes

Das Funkgerät verfügt über 38 CTCSS-Subtöne. Die einzelnen Kanäle müssen nicht dieselben CTCSS-Töne zugewiesen werden. Zur Wahl eines CTCSS-Codes gehen Sie bitte wie folgt vor:

1. Drücken Sie mehrmals die **MENU**-Taste (8), bis die Nummer des CTCSS-Codes (L) auf dem LC-Display blinkt. Der CTCSS-Code **oF** (L) weist darauf hin, dass für diesen Kanal kein CTCSS-Code einprogrammiert wurde.
2. Drücken Sie die **UP**- (5) oder **DOWN**-Taste(7), um den gewünschten CTCSS-Code zu wählen. Wenn Sie die **UP**- (5) oder **DOWN**-Taste(7) gedrückt halten, wechselt die Auswahl schneller.
3. Um die Auswahl zu bestätigen und den Menümodus zu verlassen, drücken Sie die Sprechstaste **PTT** (15) oder die Ruftaste **CALL** (6). Sie können auch die MENU-Taste (8) drücken, um zur nächsten Funktion zu gehen.

Die Wahl von **oF** als CTCSS-Code deaktiviert die CTCSS-Funktion. Zwei Funkgeräte können nur dann miteinander kommunizieren, wenn sowohl der Kanal als auch die Auswahl des CTCSS-Codes übereinstimmen. Für die Kommunikation mit anderen Funkgerät-Modellen und -Marken müssen die tatsächlichen Sende- und CTCSS-Frequenzen übereinstimmen. Um die Auswahl zu erleichtern, finden Sie in dieser Bedienungsanleitung eine Frequenztafel und eine CTCSS-Code-Tabelle.

CTCSS-TON FREQUENZTABELLE									
Nr (Hz)	Freq.	Nr Freq. (Hz)	Nr Freq. (Hz)	Nr Freq. (Hz)	Nr Freq. (Hz)	Nr Freq. (Hz)	Nr Freq. (Hz)	Nr Freq. (Hz)	Nr Freq. (Hz)
OF	CTCSS OFF	08	88,5	16	114,8	24	151,4	32	203,5
01	67,0	09	91,5	17	118,8	25	156,7	33	210,7
02	71,9	10	94,8	18	123,0	26	162,2	34	218,1
03	74,4	11	97,4	19	127,3	27	167,9	35	225,7
04	77,0	12	100,0	20	131,8	28	173,8	36	233,6
05	79,7	13	103,5	21	136,5	29	179,9	37	241,8
06	82,5	14	107,2	22	141,3	30	186,2	38	250,3
07	85,4	15	110,9	23	146,2	31	192,8	--	--

VOX-Funktion (Freisprechbetrieb)

Ihr Funkgerät verfügt über eine vom Anwender einstellbare sprachgesteuerte Sendefunktion (VOX), welche der automatischen Übertragung von Sprache dient (Betrieb als Freisprecheinrichtung oder zur Überwachung eines Kinderzimmers). In diesem Modus wird der Sendebetrieb automatisch gestartet, wenn in das Mikrofon (11) gesprochen wird. Die Sprechstaste PTT (15) braucht dazu nicht gedrückt zu werden. Um die VOX-Funktion zu aktivieren, gehen Sie bitte wie folgt vor:

1. Drücken Sie mehrmals die MENU-Taste (8), bis die Anzeige **Vo** (N) auf dem Display erscheint und das VOX-Symbol (S) blinkt.
2. Drücken Sie die UP- (5) oder die DOWN -Taste (7), um die Empfindlichkeit einzustellen (von 01 bis 04) oder die VOX-Funktion zu deaktivieren (**oF**). Die VOX-Stufe **01** steht für die höchste VOX-Empfindlichkeit. Wenn die Vox-Funktion aktiviert ist, erscheint das VOX-Symbol (S) auf dem LC-Display.

Einstellung der RF-Sendeleistung

Ihr Funkgerät lässt Sie zwischen hoher und niedriger Sendeleistung für das PMR-Band wählen. Diese Funktion erweist sich als sehr nützlich, um beim Betrieb über geringe Entfernungen den Stromverbrauch zu reduzieren und die Betriebsdauer der Batterien zu verlängern. Zur Einstellung der Ausgangsleistung für das PMR-Band:

1. Drücken Sie mehrmals die MENU-Taste (8), bis die Anzeige **Pr** (N) auf dem Display erscheint und das HI-(G) oder LO-Symbol (H) blinkt.
2. Zur Wahl der gewünschten Leistungsstufe drücken Sie die UP- (5) (hohe Leistung) oder DOWN -Taste (7) (niedrige Leistung).
3. Um die Auswahl zu bestätigen und den Menümodus zu verlassen, drücken Sie die Sprechttaste PTT (15) oder die Ruftaste CALL (6). Sie können auch die MENU-Taste (8) drücken, um zur nächsten Funktion zu gehen.

Hinweis: Diese Funktion steht nur auf den 8 PMR-Kanälen zur Verfügung.

Einstellung der Rauschsperrschwelle

Diese Funktion schaltet den Ton des Empfängers durch Unterdrückung des Hintergrundrauschens ab, wenn kein Signal empfangen wird. Die Rauschsperrschwelle ist in 7 Stufen einstellbar, von Stufe 0 (keine Sperre) bis Stufe 6 (geringste Empfindlichkeit). Zur Einstellung der Rauschsperrschwelle gehen Sie bitte wie folgt vor:

1. Drücken Sie mehrmals die MENU-Taste (8), bis die Anzeige **SL** (N) und die gewählte Empfindlichkeit der Rauschsperrschwelle (L) auf dem LC-Display blinken.
2. Drücken Sie die UP-Taste (5) oder die DOWN -Taste(7), um die gewünschte Empfindlichkeit der Rauschsperrschwelle zwischen 0 (keine Sperre) und 06 einzustellen. Falls Sie Stufe **0** wählen, wird die Rauschsperrschwelle deaktiviert und das Hintergrundrauschen hörbar.
3. Um die Auswahl zu bestätigen und den Menümodus zu verlassen, drücken Sie die Sprechttaste PTT (15) oder die Ruftaste CALL (6). Sie können auch die MENU-Taste (8) drücken, um zur nächsten Funktion zu gehen.

Einstellung des Tastentons

Wenn Sie eine Taste drücken, ertönt zur Bestätigung des Kommandos ein Piepton. Der Tastenton lässt sich aktivieren und deaktivieren.

1. Drücken Sie mehrmals die MENU-Taste (8), bis die Anzeige **BP** (N) auf dem Display erscheint und das Tastentonsymbol (A) blinkt.
2. Drücken Sie die UP- (5) oder DOWN -Taste (7), um **on** (Tastenton aktiviert) oder **oF** (Tastenton deaktiviert) auszuwählen.
3. Um die Auswahl zu bestätigen und den Menümodus zu verlassen, drücken Sie die Sprechttaste PTT (15) oder die Ruftaste CALL (6). Sie können auch die MENU-Taste (8) drücken, um zur nächsten Funktion zu gehen.
4. Wenn der Tastenton aktiviert ist, erscheint das Tastentonsymbol (A) auf dem LC-Display.

Operation

Einstellung des „Roger Beep“-Signaltons

Das Funkgerät verfügt über eine vom Anwender einstellbare Roger Beep-Funktion, welche nach jedem Sendevorgang, beim Loslassen der Sprechttaste PTT (15), der Gegenseite einen Signalton übermittelt. Dies weist alle Empfänger darauf hin, dass Ihre Übertragung beendet ist. Um diese Funktion zu aktivieren oder deaktivieren, gehen Sie bitte wie folgt vor:

1. Drücken Sie mehrmals die MENU-Taste (8), bis die Anzeige **rb** (N) auf dem Display erscheint und das Tastentonsymbol (B) blinkt.
2. Drücken Sie die UP- (5) oder DOWN -Taste (7), um **on** (Roger Beep aktiviert) oder **oF** (Roger Beep deaktiviert) auszuwählen.
3. Um die Auswahl zu bestätigen und den Menümodus zu verlassen, drücken Sie die Sprechttaste PTT (15) oder die Ruftaste CALL (6). Sie können auch die MENU-Taste (8) drücken, um zur nächsten Funktion zu gehen.
4. Wenn der Tastenton aktiviert ist, erscheint das Tastentonsymbol (B) auf dem LC-Display.

Einstellung des Ruftons

Der Anwender kann für das Funkgerät eine von 3 Ruftonmelodien auswählen. Zur Auswahl einer Ruftonmelodie gehen Sie bitte wie folgt vor:

1. Drücken Sie mehrmals die MENU-Taste (8), bis die Anzeige **CA** (N) auf dem Display erscheint und die Nummer der Melodie (L) blinkt.
2. Drücken Sie die UP- (5) oder DOWN -Taste (7), um die gewünschte Melodie (01-02-03) zu wählen.
3. Um die Auswahl zu bestätigen und den Menümodus zu verlassen, drücken Sie die Sprechttaste PTT (15) oder die Ruftaste CALL (6). Sie können auch die MENU-Taste (8) drücken, um zur nächsten Funktion zu gehen.
4. Drücken Sie die CALL-Taste (6), um eine Ruftonmelodie zu senden.

Zweikanalüberwachung

Das Funkgerät ist mit einer „Dual Watch“-Funktion ausgestattet, mit der Sie zwei verschiedene Kanäle / CTCSS-Codes gleichzeitig überwachen können. Um die Zweikanalüberwachung zu aktivieren oder deaktivieren, gehen Sie bitte wie folgt vor:

1. Wählen Sie den ersten zu überwachenden Kanal.
2. Drücken Sie mehrmals die MENU-Taste (8), bis die Anzeige **oF** (N) auf dem Display erscheint (Funktion deaktiviert) und das DW-Symbol (I) blinkt.
3. Drücken Sie die UP- (5) oder DOWN -Taste (7), um den zweiten zu überwachenden Kanal aus den verfügbaren 8 PMR- und 69 LPD-Kanälen auszuwählen.
4. Bestätigen Sie die Auswahl mit der PTT- (15) oder CALL-Taste (6) und wählen mit der UP- (5) oder DOWN-Taste den gewünschten der 38 verfügbaren CTCSS-Codes aus. Wenn Sie den CTCSS-Code **00** wählen, wird die CTCSS-Funktion deaktiviert.

Bedienung

5. Um die Auswahl zu bestätigen und den Menümodus zu verlassen, drücken Sie die Sprechttaste PTT (15) oder die Ruftaste CALL (6). Sie können auch die MENU-Taste (8) drücken, um zur nächsten Funktion zu gehen.
6. Wenn die Zweikanalüberwachung aktiviert ist, erscheint das DW-Symbol (I) auf dem LC-Display. Das Funkgerät nimmt die Überwachung auf und stoppt, wenn auf einem der beiden einprogrammierten Kanäle ein Signal empfangen wird. Nach Ende der Übertragung wird die Überwachung wieder aufgenommen.
7. Zur Deaktivierung der Zweikanalüberwachung drücken Sie die Suchttaste SCAN (14).

Stromsparfunktion

Das Funkgerät ist mit einer einzigartigen Stromsparschaltung ausgestattet, welche die Betriebsdauer der Batterien erheblich verlängern kann. Falls 5 Sekunden lang kein Signal registriert wird, schaltet sich das Gerät automatisch in den Stromsparmodes. In diesem Modus kann das Funkgerät immer noch Sendungen empfangen. Um diese Funktion zu aktivieren oder deaktivieren, gehen Sie bitte wie folgt vor:

1. Drücken Sie mehrmals die MENU-Taste (8), bis die Anzeige **PS** auf dem Display erscheint (N) und das PS-Symbol (R) blinkt.
2. Drücken Sie die UP- (5) oder DOWN -Taste (7), um **on** (Funktion aktiviert) oder **oF** (Funktion deaktiviert) auszuwählen.
3. Zur Bestätigung der Auswahl und dem Verlassen des Menüs drücken Sie die Sprechttaste PTT (15) oder die Ruftaste CALL (6).
4. Wenn die Stromsparfunktion aktiviert ist, erscheint das PS-Symbol (R) auf dem LC-Display.

SPEICHERKANÄLE

Programmierung eines Speicherkanals (1-8)

Das Funkgerät verfügt über 8 programmierbare Speicherkanäle. Zum Speichern eines Kanals in einem der 8 Speicherkanäle gehen Sie wie folgt vor:

1. Wählen Sie wie auf Seiten 11 und 12 erläutert die gewünschte Nummer des Kanals und des CTCSS-Codes.
2. Halten Sie etwa 3 Sekunden lang die MENU-Taste (8) gedrückt, um den SPEICHERMODUS aufzurufen. Das M-Symbol (Q) blinkt auf dem LC-Display.
3. Drücken Sie zur Wahl eines der 8 Speicherkanäle(1-8) die UP- (5) oder DOWN -Taste(7). Falls der Speicherkanal **0** gewählt wird, kann kein Kanal abgespeichert werden. Falls ein Speicherkanal bereits programmiert und gespeichert worden ist, wird die neue Programmierung die vorherige ersetzen (überschreiben).
4. Zur Bestätigung der Auswahl und Speicherung des Kanals kurz die Sprechttaste PTT (15) oder die Ruftaste CALL (6) drücken. Das Funkgerät geht in den Bereitschaftsmodus.

Speicherkanäle aufrufen

1. Halten Sie etwa 3 Sekunden lang die MENU-Taste (8) gedrückt, um den SPEICHERMODUS aufzurufen. Das M-Symbol (Q) blinkt auf dem LC-Display.
2. Kurz die Sprechttaste PTT (15) oder die Ruftaste CALL (6) drücken, um den SPEICHERABRUFMODUS aufzurufen. Das Funkgerät zeigt den zuletzt programmierten Speicherkanal an. Falls noch keine Speicherkanäle programmiert worden sind, kehrt das Funkgerät automatisch in den Bereitschaftsmodus zurück.
3. Zur Auswahl des gewünschten Speicherkanals kurz die MENU-Taste (8) und die UP- (5) oder DOWN-Taste (7) drücken. Die Auswahl mit der Sprechttaste PTT (15) oder der Ruftaste CALL (6) bestätigen.
4. Zum Verlassen des SPEICHERMODUS das Funkgerät aus- und wieder einschalten.

Speicherkanäle löschen

1. Rufen Sie den gewünschten Speicherkanal wie oben erläutert auf.
2. Halten Sie etwa 3 Sekunden lang die MENU-Taste (8) gedrückt. Das M-Symbol (Q) blinkt im LC-Display.
3. Mit der UP- (5) oder DOWN -Taste (7) den Speicherkanal **0** wählen und zur Bestätigung der Löschung die Sprechttaste PTT (15) oder die Ruftaste CALL (6) drücken. Das Funkgerät geht in den Bereitschaftsmodus.

AUTOMATISCHE ÜBERWACHUNG

Diese Funktion ermöglicht die automatische Überwachung aller Kanäle oder aller programmierten Speicherkanäle. Zum Starten der automatischen Überwachung gehen Sie wie folgt vor:

Automatische Kanalüberwachung

Kurz die Suchttaste SCAN (14) drücken; das Gerät startet automatisch die automatische Kanalüberwachung, und das SC-Symbol (M) erscheint auf dem LC-Display.

Sobald auf einem der Kanäle ein Signal registriert wird, wird die Suche automatisch unterbrochen, damit die Kommunikation empfangen werden kann. Wenn etwa 4 Sekunden lang kein Signal mehr empfangen wurde, wird die Signalsuche wieder aufgenommen. Falls Sie während der Kanalüberwachung die Sprechttaste PTT (15) drücken, wird die Überwachung beendet, und das Funkgerät stellt den zuletzt benutzten Kanal ein. Falls auf diesem Kanal keine Signale empfangen werden, wird die Überwachung nach etwa 14 Sekunden wieder aufgenommen. Falls ein Signal mit einem CTCSS-Code empfangen wird, zeigt das Funkgerät diesen Kanal mit dem entsprechenden Code an. Falls der Empfangscode vom vorprogrammierten verschieden ist, kann das Funkgerät mit diesem Teilnehmer nicht kommunizieren.

2. Zum Verlassen des Überwachungsmodus drücken Sie die Suchttaste SCAN (14).

Automatische Überwachung der Speicherkanäle

1. Halten Sie etwa 3 Sekunden lang die MENU-Taste (8) gedrückt, um den SPEICHERMODUS aufzurufen. Das M-Symbol (Q) blinkt auf dem LC-Display.
2. Kurz die Sprechttaste PTT (15) oder die Ruftaste CALL (6) drücken, um den SPEICHERABRUFMODUS aufzurufen. Das Funkgerät zeigt den zuletzt programmierten Speicherkanal an.
3. Kurz die Suchttaste SCAN (14) drücken; das Gerät startet automatisch die automatische Kanalüberwachung, und das SC-Symbol (M) erscheint auf dem LC-Display. Sobald auf einem der Kanäle ein Signal registriert wird, wird die Suche automatisch unterbrochen, damit die Kommunikation empfangen werden kann. Wenn etwa 4 Sekunden lang kein Signal mehr empfangen wurde, wird die Signalsuche wieder aufgenommen. Falls Sie während der Kanalüberwachung die Sprechttaste PTT (15) drücken, wird die Überwachung beendet, und das Funkgerät stellt den zuletzt benutzten Kanal ein. Falls auf diesem Kanal keine Signale empfangen werden, wird die Überwachung nach etwa 14 Sekunden wieder aufgenommen.
4. Zum Verlassen des Überwachungsmodus drücken Sie die Suchttaste SCAN (14).
5. Zum Verlassen des SPEICHERMODUS das Funkgerät aus- und wieder einschalten.

VERSCHLÜSSELUNGSFUNKTION (MT-5050EX)

Sie können innerhalb Ihrer Gruppe im Privaten kommunizieren, indem Sie die Verschlüsselungsfunktion aktivieren und dieselbe Verschlüsselungsformel wählen wie die anderen Mitglieder der Gruppe. Es kann aus zwei verschiedenen Verschlüsselungsformeln gewählt werden (01-02). Zur Aktivierung der VERSCHLÜSSELUNGSFUNKTION gehen Sie bitte wie folgt vor:

1. Die Lichtttaste etwa 3 Sekunden LANG (12) gedrückt halten. Das Display zeigt **Sc** (N) an, und das SCR-Symbol (F) blinkt.
2. Drücken Sie die UP- (5) oder DOWN -Taste (7), um die gewünschte Formel(01-02) zu wählen. Die Auswahl von **oF** deaktiviert die Verschlüsselungsfunktion.
3. Zur Bestätigung der Auswahl und Rückkehr in den Bereitschaftsmodus die Sprechttaste PTT (15) oder die Ruftaste CALL (6) drücken.
4. Wenn die Verschlüsselungsfunktion aktiviert ist, erscheint das SCR-Symbol (F) auf dem LC-Display.
5. Bitte stellen Sie sicher, dass die anderen Mitglieder der Gruppe die Verschlüsselungsfunktion aktiviert und dieselbe Formel gewählt haben.
6. Um die Verschlüsselungsfunktion zu deaktivieren, wiederholen Sie Punkte 1-2 und wählen **oF**.

Technische Daten - Optionales Zubehör

TECHNISCHE DATEN

Kanäle	8 PMR-Kanäle + 69 LPD-Kanäle mit 38 CTCSS-Subtönen
Betriebsfrequenz	UHF 446.00625 - 446.09375 MHz (PMR-Band) UHF 433.07500 - 434.77500 MHz (LPD-Band)
Stromversorgung	7,5V (5 x 1,5V Mignon-(AA)-Alkalinebatterie) 6,0V (5 x wiederaufladbare Mignon-(AA)-Batterie)
Ausgangsleistung	0,5W ERP Hoch / 0,05W ERP Niedrig (PMR-BAND) 0,01W ERP maximal (LPD-Band)
Abmessungen	H195 x L60 X B40 mm (einschließlich Antenne)
Gewicht	brutto 250 (einschließlich Batterie)

Defekte Antenne

Benutzen Sie keine Funkgeräte mit defekter Antenne. Wenn eine defekte Antenne in Hautkontakt kommt, können leichte Verbrennungen die Folge sein.

Batteriebetrieb - Wichtiger Hinweis

Entsorgen Sie Batterien auf geeignete Weise gemäß den Bundes-, Landes- und lokalen Regulierungen, die in Ihrer Gegend gültig sind. Batterien können auslaufen, wenn Sie zusammen mit Batterien unterschiedlichen Typs benutzt, falsch eingesetzt oder im Feuer entsorgt werden oder versucht wird, eine Batterie wiederaufzuladen, die dafür nicht vorgesehen ist. Entsorgen Sie auslaufende Batterien sofort. Auslaufende Batterien können Hautverbrennungen und andere Körperverletzungen verursachen.

Optionales Zubehör:

MT-SM100	Externe Freisprecheinrichtung mit Krawattenclip
MT-SM200	Externer Kopfhörer mit biegsamem Mikrofonarm und
Krawattenclip.	
SM-007-A1	Externe transparente Freisprecheinrichtung für den
Sicherheitsdienst	
HS-2PIN-S/INT	Motorrad-Kit (für Integralhelme)
HS-2PIN-S/JET	Motorrad-Kit (für Jethelme)
DDC-500	Elektronisches Tisch-Schnellladegerät 230V~
SMA-505	SMA-Antennenadapter (MT-5050EX)
KA-505	SMA-Antenne 20cm (MT-5050EX)

Wichtige Hinweise

Deutsch

Wichtige Hinweise

WICHTIG!

Änderungen und Modifikationen dieses Produkts können Ihr Recht auf den Betrieb des Geräts zunichte machen. Ihr Funkgerät wurde so produziert und ab Werk eingestellt, dass es ein reguliertes Signal auf einer zugewiesenen Frequenz aussendet. Die Anpassung der Einstellungen im Inneren des Radios mit dem Ziel, diese Einschränkungen zu umgehen, verstößt gegen das Gesetz. Anpassungen Ihres Funkgeräts müssen von einem qualifizierten, dazu autorisierten Techniker durchgeführt werden.

Zu Ihrer Sicherheit:

Niemals das Gehäuse des Funkgeräts öffnen.

Niemals irgendetwas im Radio ändern oder ersetzen (die Batterie ausgenommen).

Ihr Funkgerät könnte selbst dann störende Interferenzen bei einem Fernseher oder Radio hervorrufen, wenn es ordnungsgemäß funktioniert. Schalten Sie das Funkgerät aus um festzustellen, ob es die Ursache der störenden Interferenzen ist. Falls die Interferenz verschwindet, wird sie durch Ihr Funkgerät verursacht. Versuchen Sie die Interferenz zu beseitigen, indem Sie das Funkgerät vom Empfänger der Interferenz wegbewegen. Falls Sie die Interferenz nicht beseitigen können, stellen Sie den Betrieb des Radios ein.

Gefährliche Umgebungen:

Betreiben Sie das Funkgerät nicht in gefährlicher Umgebung.

Pflege und Sicherheit:

Benutzen Sie zur Reinigung des Funkgeräts ein weiches, mit Wasser angefeuchtetes Tuch.

Benutzen Sie keine Reinigungs- oder Lösungsmittel, da diese das Gehäuse beschädigen, ins Innere eindringen und dort permanente Schäden verursachen könnten. Benutzen Sie ein trockenes, fusselfreies Tuch zur Reinigung der Batteriekontakte. **Tauchen Sie das Gerät nicht in Wasser und betreiben Sie es nicht in nasser Umgebung.** Falls das Gerät nass geworden ist, schalten Sie es aus und entfernen sofort die Batterie. Trocknen Sie die Batterie und das Batteriefach mit einem weichen Tuch, um eventuelle Wasserschäden zu minimieren. Lassen Sie das Batteriefach über Nacht offen, damit es vollständig trocknen kann. Benutzen Sie das Funkgerät nicht, bis es vollständig getrocknet ist.

Hinweis! Betrieb von Multi-Standard-Sendeempfängern

Dieser Sendempfänger ist ein Multi-Standard- (ZWEI-BAND)-Gerät, das in allen europäischen Ländern und auch einigen anderen Ländern betrieben werden darf, jedoch nur auf den Kanälen (Frequenzen), die nach den Regulierungen des jeweiligen Lands zulässig sind.

PMR446 (8 Kanäle): Österreich, Belgien, Tschechische Rep., Dänemark, Finnland, Frankreich, Deutschland,

Griechenland, Island, Irland, Italien, Luxemburg, Norwegen, Niederlande, Polen, Portugal, Spanien, Schweden, Schweiz, Großbritannien, Türkei

LPD433 (69 Kanäle): Österreich, Frankreich, Deutschland, Griechenland, Norwegen, Niederlande, Russland, Schweden

Konformitätserklärung - Benutzerhinweis

Deutsch

EC-Konformitätsbescheinigung
(nach EC-Richtlinie 99/5-89/336-93/68-73/23)

KONFORMITÄTSERKLÄRUNG

Mit der vorliegenden Erklärung garantieren wir, dass die folgenden Produkte
INTEK MT-5050D

allen technischen Regulierungen entsprechen, die auf die oben genannten Produkte zutreffen, in Übereinstimmung mit den EC-Richtlinien 73/23/EEC, 89/336/EEC und 99/5/EC.

Produktart: LPD-/PMR446-Sendeempfänger
Genauere Angaben zu den angewendeten Normen: EN 300 220-1 EN 301 489-1-3, EN 60065, EN 300.296
EN 301 489-5, EN 60065

Hersteller: **INTEK S.R.L.**
16 Via G. Marconi
20090 Segrate (Mi)a
Tel. 02-26950451 / Fax 02-26952185
E-Mail intek.com@intek-com.it

Kontaktperson: Armando Zanni
Tel. 02-26950451 / Fax 02-26952185
E-Mail intek.com@intek-com.it
Dr. Vittorio Zanetti (Geschäftsführender Direktor)

Segrate, 10/01/2008

Benutzerhinweis

in Übereinstimmung mit Art. 13 der Verordnung vom 25. Juli 2005, Nr. 15 „Umsetzung der Richtlinien 2002/95/EC, 2002/96/EC und 2003/108/EC zur Beschränkung gefährlicher Substanzen in Elektro- und Elektronikgeräten, zusätzlich zur Abfallentsorgung“.



Die durchgestrichene Abfalltonne auf Rädern auf dem Gerät weist darauf hin, dass dieses Produkt nach Ablauf seiner Lebensdauer von anderem Müll getrennt gesammelt werden muss.

Der Benutzer muss das obige Gerät daher einer geeigneten Sammeleinrichtung für Elektro- und Elektronikaltgeräte übergeben oder beim Kauf eines neuen Geräts gleichen Typs an den Händler zurückgeben, im Verhältnis eins zu eins. Geeignete getrennte Abfallsammlung zur Wiederverwertung, Behandlung und umweltfreundlichen Entsorgung der Altgeräte hilft bei der Vermeidung möglicher abträglicher Auswirkungen auf Umwelt und Gesundheit und ermutigt die Wiederverwertung der Materialkomponenten des Geräts.

Illegale Entsorgung des Produkts durch den Benutzer ist strafbar durch Anwendung der Bußgelder, die in der Verordnung No. 22/1997 festgesetzt werden (Artikel 50ff. der Verordnung 22/1997).